

Druckregulierung

Niedriger Druck – Hohe Leistung™

LANDWIRTSCHAFTLICHE BEWÄSSERUNG



DER INHALT

DRUCKREGULIERUNG

■ Was ist ein Druckregler?	03
■ Warum benötige ich einen Druckregler?	03
■ Was verursacht Druck schwankungen?	04
■ Wie funktionieren Druckregler?	04
■ Was ist eine Leistungskurve?	05
■ Wie wirkt sich Druck auf den Durchfluss aus?	06
■ So installieren Sie einen Druckregler	07
■ Wie lang halten Druckregler?	08
■ Was sind die wichtigsten Anzeichen von Verschleiß?	08
■ So testen Sie Druckregler	09
■ SennREG™ App	09
■ Druckregulierung - Dynamisch oder statisch	10
■ Warum Senninger Druckregler?	11
■ So wählen Sie einen Druckregler aus	11

DRUCKREGLER MODELS

■ MPR (Mini-Druckregler)	12
■ PRLG (Druckregler für große Flächen)	14
■ PRL (Druckregler für niedrigen Durchfluss)	16
■ PSR™2 (Pivot Special Regulator)	18
■ Filter Regulator (Filter plus PSR2 Druckregler)	20
■ PMR-MF (Pivot Master Regulator® für mittleren Durchfluss)	22
■ PR-HF (Druckregler für hohen Durchfluss)	24
■ PRU (Druckregler Ultra)	26
■ PRLV (Druckregulierendes Begrenzungsventil)	28
■ PRXF-LV (Druckregulierendes Begrenzungsventil für erweiterten Durchfluss)	30

PARTNERSCHAFTLICHE ZUSAMMENARBEIT

Seit 1963 engagiert sich Senninger für die Entwicklung und Herstellung von Qualitätsregnern, Sprühdüsen und Druckreglern zur Verbesserung Ihrer Ernteerträge. Unser Ziel ist es, sicherzustellen, dass alle Produkte und Verbesserungen so konzipiert sind, dass es für Sie einfacher und profitabler wird, Lebensmittel und Fasern für eine wachsende Bevölkerung bereitzustellen.

Senninger konzentriert sich auf den Naturschutz. Unsere Hochleistungsregner arbeiten mit niedrigem Druck, um den Wasserverbrauch und die Energiekosten zu senken, was gut für die Landwirte und den Planeten ist.

Die in diesem Katalog enthaltenen Informationen sind nur als allgemeine Richtlinie zu verstehen. Ihr Senninger-Händler vor Ort berät Sie gerne über die mit diesen Produkten entwickelten Pakete.

WAS IST EIN DRUCK-REGLER?

Die Hauptfunktion eines Druckreglers besteht darin, die gewünschte Leistung eines Bewässerungssystems aufrechtzuerhalten, indem übermäßige und variierende Eingangsdrücke auf einen konstanten Ausgangsdruck geregelt werden.

Die ordnungsgemäße Verwendung von Druckreglern trägt dazu bei, die Gesamteffizienz eines Bewässerungssystems zu erhalten. Druckregler sorgen für eine gute Regnerleistung und können helfen, Energiekosten zu senken und Wasser zu sparen.

Die Hersteller bieten verschiedene Modelle von Druckreglern an, um den unterschiedlichen Anforderungen der Bewässerung gerecht zu werden: Durchflussbereiche, Betriebsdruck, maximaler Eingangsdruck, Größe des Eingangs- und Ausgangsanschlusses und Anschlussart - NPT-, BSPT- und Schlauchanschlussgewinde.

WARUM BENÖTIGE ICH EINEN DRUCK-REGLER?

Jedes Bewässerungssystem unterliegt gewissen Druckschwankungen, die auch zu unerwünschten Durchflussabweichungen führen. Regler sorgen dafür, dass die Regner innerhalb eines bestimmten Bereichs von Durchflussmengen und Drücken arbeiten, um das beabsichtigte Verteilungsmuster und die gewünschte Ausbringungsrate zu liefern. Ohne Regulatoren wird der Wurfradius verändert, die Ausbringungsmengen sind nicht konsistent und die Gleichmäßigkeitszahlen werden drastisch beeinflusst. Sie können auch die Ausbringung von Düngemitteln, Chemikalien und Nährstoffen über das Bewässerungssystem beeinflussen.

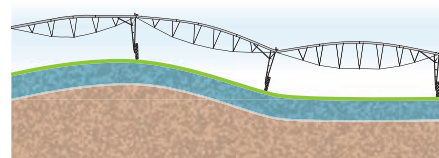

Wasseranwendung **mit** Druckreglern

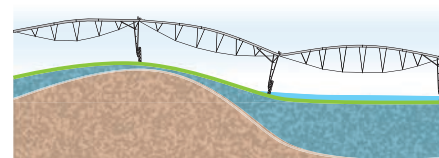

Wasseranwendung **ohne** Druckregler

Der Druck steht in Beziehung zur Schwerkraft. Es wird mehr Druck benötigt, um Wasser bergauf zu bewegen. Wenn das Wasser bergab fließt, steht mehr Druck zur Verfügung.

Jede Höhenänderung von 0,7 m (2,31 ft) führt zu einer Druckänderung von 0,07 bar (1 psi).



WAS VERURSACHT DRUCK-SCHWANKUNGEN?

Zu den Ursachen gehören Höhenunterschiede innerhalb des Bewässerungsgebiets, Druckverluste durch Rohre und Armaturen, Schwankungen beim Ein- und Ausschalten von Zonen, Änderungen des Systembedarfs bei großen Projekten mit mehreren Brunnen, die Wasser liefern, und die Aktivierung von Endpistolen und Eckarmen bei mechanisierten Systemen.

WIE FUNKTIONIEREN DRUCKREGLER?

Das Wasser fließt durch die Einlässe des Reglers über einen festen Sitz in den kritischen Durchflussbereich. Das Wasser tritt dann in einen Hohlzylinder oder eine Drosselspindel ein, die an einer Membran befestigt ist. Ein steigender Eingangsdruck führt dazu, dass sich das Ventil schließt. Bei abnehmendem Eingangsdruck öffnet sich das Ventil. Der geregelte Ausgangsdruck wird durch die Druckfestigkeit der Feder bestimmt.

WAS IST EINE LEISTUNGSKURVE?

Jeder Druckregler ist für den Betrieb bei einem minimalen und maximalen Eingangsdruck und einem vorgegebenen Durchflussbereich ausgelegt. Eine Leistungskurve des Druckreglers veranschaulicht, wie der Druckregler innerhalb des Modells bei verschiedenen Eingangsdrücken und Durchflüssen funktioniert. Die Y-Achse zeigt den Ausgangsdruck und die X-Achse den Eingangsdruck an.

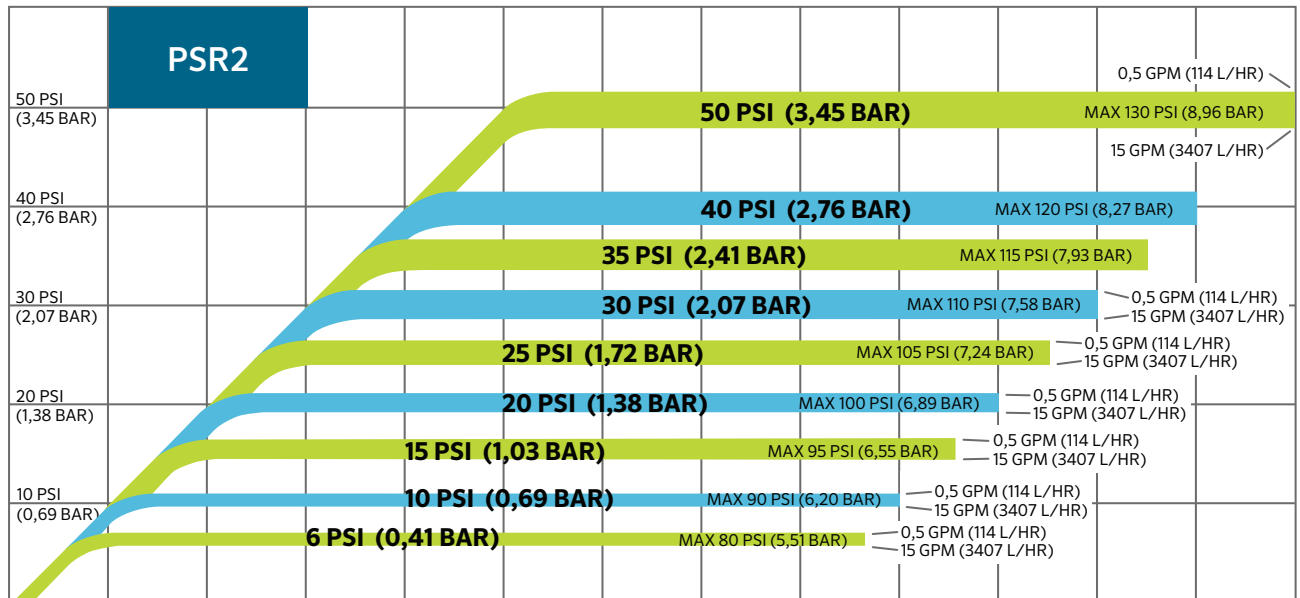

In dieser Tabelle zeigt das Band für das Modell mit 30 psi (2,07 bar) die Leistung bei verschiedenen Durchflussmengen. Bei der niedrigsten Durchflussmenge (0,5 gpm oder 114 L/hr) hält der Regler einen tatsächlichen Ausgangsdruck von etwas mehr als 30 psi (2,07 bar) aufrecht. Bei der höchsten Durchflussmenge (15 gpm oder 3407 L/hr) ist der tatsächliche Ausgangsdruck dagegen etwas niedriger als 30 psi (2,07 bar).*

*Quelle: Rogers, Shaw, Pragada und Alam, 2010.

WIE WIRKT SICH DRUCK AUF DEN DURCHFLUSS AUS?

Der Betriebsdruck einer Bewässerungsanlage wirkt sich immer auf die Durchflussrate aus – $Q = K\sqrt{P}$.

Die Druckregulierung ist besonders wichtig bei Niederdrucksystemen, bei denen eine geringe Druckschwankung einen erheblichen Einfluss auf die Ausbringungsmenge haben kann.

Bedenken Sie, dass lediglich eine Druckänderung von etwa 20 % erforderlich ist, um eine Durchflussschwankung von etwa 10 % zu erzeugen. Je niedriger der Auslegungsdruck eines Sprinklers ist, desto wichtiger ist es, den Druck zu kontrollieren, um die Auslegungsdurchflussmenge aufrechtzuerhalten.

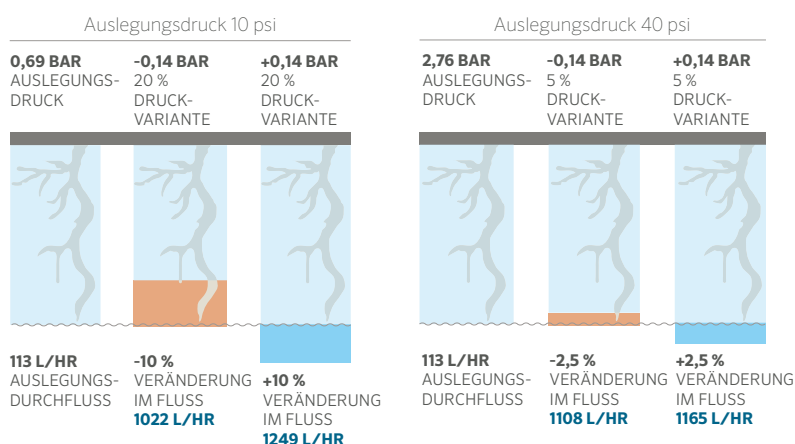

Oben links: Eine Druckschwankung von 2 psi (0,14 bar) bei einem Regner, der für einen Betrieb bei 10 psi (0,69 bar) ausgelegt ist, entspricht einer Druckschwankung von 20 %. Dadurch ändert sich der Durchfluss um 10 %. Ein Regner, der für den Betrieb mit 5 gpm (1136 l/h) ausgelegt ist, hat eine Abweichung von 0,5 gpm (113 l/hr). Er liefert 4,5 gpm (1022 l/hr), wenn der Druck sinkt, und 5,5 gpm (1249 l/hr), wenn der Druck steigt.

Oben rechts: Bei einem Regner, der für einen Druck von 40 psi (2,76 bar) ausgelegt ist, führt dieselbe Abweichung von 2 psi (0,14 bar) nur zu einer Druckabweichung von 5 %. In diesem Fall entspricht die Schwankung des Durchflusses einer Änderung von 2,5 %, was weniger als eine Zehntel Gallone pro Minute ist. Der Durchfluss schwankt also zwischen 4,88 gpm (1108 l/hr) und 5,13 gpm (1165 l/hr).

SchLÜSSEL:
■ Unterwässern
■ Überwässern

DRUCK-VARIANTE	AUSLEGUNGS-DRUCK						
	6 psi (0,41 bar)	10 psi (0,69 bar)	15 psi (1,03 bar)	20 psi (1,38 bar)	30 psi (2,07 bar)	40 psi (2,76 bar)	50 psi (3,45 bar)
1 psi (0,069 bar)	16,7	10,0	6,7	5,0	3,3	2,5	2,0
2 psi (0,138 bar)	33,3	20,0	13,3	10,0	6,7	5,0	4,0
3 psi (0,207 bar)	50,0	30,0	20,0	15,0	10,0	7,5	6,0
4 psi (0,276 bar)	66,7	40,0	26,7	20,0	13,3	10,0	8,0
5 psi (0,345 bar)	83,3	50,0	33,3	25,0	16,7	12,5	10,0
6 psi (0,414 bar)	100,0	60,0	40,0	30,0	20,0	15,0	12,0
7 psi (0,483 bar)	k/A	70,0	46,7	35,0	23,3	17,5	14,0
8 psi (0,552 bar)	k/A	80,0	53,3	40,0	26,7	20,0	16,0
	Prozentsatz der Druckvariation (%)						

Druckregler werden empfohlen, wenn der Druck um 20 % und/oder der Durchfluss um 10 % schwankt. Je niedriger der Auslegungsdruck eines Systems ist, desto wichtiger ist es, den Druck genau zu kontrollieren.

SO INSTALLIEREN SIE EINEN DRUCKREGLER

Druckregler müssen immer in der richtigen Richtung nach allen Absperrventilen eingebaut werden.

Jedes Modell hat einen Richtungspfeil an der Seite, der die Durchflussrichtung anzeigt. Dieser Pfeil sollte stromabwärts, in Richtung der Regner und Tropfer zeigen.

Der hydraulische Reibungsverlust sorgt dafür, dass ein Druckregler funktioniert. Um die Reibung im Gerät zu kompensieren, wird empfohlen, den Eingangsdruck um 0,34 bar (5 psi) höher zu wählen als den voreingestellten Druck des Reglers.

Jeder Druckregler ist für einen maximalen Druck ausgelegt, der in der Regel 5,51 bar (80 psi) über dem für das jeweilige Modell vorgesehenen Druck liegt. Ein Betrieb außerhalb dieser Empfehlungen beeinträchtigt die Leistung des Druckreglers und kann zu einem vorzeitigen Ausfall führen.

VOREINGESTELLTER AUSGANGSDRUCK	MAXIMALER EINGANGSDRUCK
6 psi (0,41 bar)	80 psi (5,51 bar)
10 psi (0,69 bar)	90 psi (6,20 bar)
12 psi (0,83 bar)	90 psi (6,20 bar)
15 psi (1,03 bar)	95 psi (6,55 bar)
20 psi (1,38 bar)	100 psi (6,89 bar)
25 psi (1,72 bar)	105 psi (7,24 bar)
30 psi (2,07 bar)	110 psi (7,58 bar)
35 psi (2,41 bar)	115 psi (7,93 bar)
40 psi (2,76 bar)	120 psi (8,27 bar)
50 psi (3,45 bar)	130 psi (8,96 bar)

Mechanisierete Systeme –

- Druckregler werden normalerweise unmittelbar vor dem Regner installiert.
- Einige ziehen es vor, Druckregler direkt in den Auslass auf dem Schwenkbereich oder auf der Auslassseite des Schwanenhalses zu installieren. Ein erhöhter Druck zwischen dem Regler und dem Regner sollte bei der Konstruktion berücksichtigt werden.

Solides Set Feldinstallationen –

- Regulatoren werden in der Regel am Anfang der Leitung installiert. Allerdings kann ein Regler je nach Konstruktion den Druck für mehrere Regnerleitungen verwalten.
- Bei bestimmten Installationen ist möglicherweise ein Druckregler für jeden Regner erforderlich.
- In Szenarien mit hohem Durchfluss sollte ein Modell mit hohem Durchfluss verwendet werden. Es können jedoch mehrere Regler im Verteiler verwendet werden, um die spezifischen Durchflussanforderungen zu erfüllen.
- Zeitgesteuerte Installationen verwenden Regler nach dem Steuerventil, sei es für mehrere Einheiten oder in einem Ventilkasten.



WIE LANG HALTEN DRUCKREGLER?

Obwohl Regler jahrelang halten können, ändert sich der Grad der Regulierung im Laufe der Zeit, wenn die internen Teile zu verschleiben beginnen. Die Bedingungen, unter denen Druckregler arbeiten, beeinflussen ihre Lebensdauer. Verschiedene Faktoren tragen zum Verschleiß von Druckreglern bei, darunter schlechte Wasserqualität, nicht gespülte Chemikalien im System, abrasive Stoffe im Wasser und verlängerte Betriebsstunden. Planen Sie eine jährliche Überprüfung oder nach jeweils 2.000 Betriebsstunden ein, je nachdem, was zuerst eintritt. Jede signifikante Abweichung bedeutet auf lange Sicht einen Effizienz- und Umsatzverlust. Nach 10.000 Stunden sollten Sie die ursprünglichen Konstruktionsparameter des Systems überprüfen, stichprobenartig zwei oder mehr Sprinkler pro Spanne kontrollieren und feststellen, ob Abweichungen von den ursprünglichen Spezifikationen vorliegen.

WAS SIND DIE WICHTIGSTEN ANZEICHEN VON VERSCHLEISS?

Defekte Druckregler sind visuell schwer zu erkennen. Einige geben jedoch Wasser durch die Seiten des Reglers ab, wenn sie strukturell versagen, was oft passiert, weil der Regler vor einem Absperrventil installiert wurde. Manchmal geben sie auch ein hochfrequentes Quietschen von sich.

Eine Fehlfunktion des Reglers kann dazu führen, dass der Regnerdruck zu hoch wird. Ein Regner, der einen feineren Sprühstrahl abgibt oder eine schnellere Rotationsgeschwindigkeit im Vergleich zu benachbarten Regnern aufweist, kann darauf hinweisen, dass ein Regler oberhalb seiner Nennleistung arbeitet. Wenn die Regner unterhalb ihrer Nennleistung betrieben werden, produzieren sie größere Tropfen und eine geringere Rotationsgeschwindigkeit sowie einen geringeren Benetzungsdurchmesser.



Einlass und Auslass von abgenutzten Druckreglern.

SO TESTEN SIE DRUCKREGLER

Alle Benutzer sollten ihre Druckregler mindestens einmal alle drei Jahre überprüfen. Sie können Druckregler testen, indem Sie auf jeder Seite des Reglers ein hochwertiges Manometer anbringen.

Das Manometer auf der Einlassseite stellt sicher, dass der Druck für den Betrieb des Reglers ausreichend ist. Denken Sie daran, dass der Einlassdruck mindestens 5 psi (0,34 bar) über dem Nennndruck des Druckreglers liegen sollte, damit der Regler funktioniert. Das Manometer an der Auslassseite (nach dem Regler) sollte mit dem auf dem Gerät aufgedruckten voreingestellten Druck übereinstimmen, wobei leichte Abweichungen aufgrund des Durchflusses möglich sind.



Wenn Ihr Bewässerungsfachhändler ein Testgerät für den Druckregler hat, können Sie auch die Werte eines neuen Druckreglers überprüfen, der zu dem Modell passt, das Sie gerade testen.

SennREG™ APP

Die SennREG-App ist ein praktisches Hilfsmittel für die Überprüfung der Leistung Ihres Druckreglers im Einsatz. Sie zeigt die Beziehung zwischen Druck und Durchfluss in imperialen oder metrischen Einheiten an. Mit nur wenigen Klicks wissen Sie genau, was Sie von Ihrem Druckregler erwarten können – vom Ausgangsdruck bis hin zum Zeitpunkt, an dem Sie über einen Austausch nachdenken sollten.

- Wählen Sie Ihr Senninger Druckregler-Modell und den gewünschten Ausgangsdruck. Vergewissern Sie sich, dass Sie mindestens 0,34 bar (5 psi) über dem regulierten Druck für den gewählten Regler zur Verfügung haben.
- Wählen Sie die Nummer der UP3-Düse, die derzeit in Ihrem Regner installiert ist.
- Geben Sie Ihren erwarteten Fluss numerisch ein.
- Geben Sie den Gesamtdruck Ihres Systems ein.

Testen Sie Ihren Druckregler, um den Ausgangsdruck zu ermitteln. Ersetzen Sie in der SennREG-App den Ausgangsdruck durch Ihren tatsächlichen Druck und überprüfen Sie die Ergebnisse in der Tabelle. Wenn die Linie in den grünen Bereich fällt, arbeitet der Druckregler wie vorgesehen. Wenn sie in den gelben Bereich fällt, sollten Sie vorsichtig sein und die Systemleistung überwachen. Wenn sie in den roten Bereich fällt, ist es an der Zeit, Ihre Druckregler zu ersetzen.

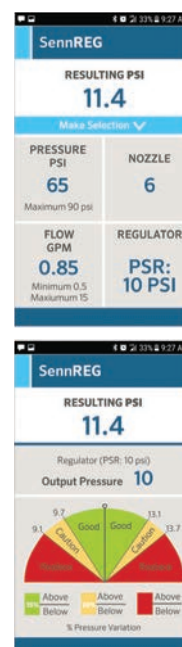

■ Laden Sie die App für **Apple- oder Android-Geräte** aus dem App Store herunter.

DRUCKREGULIERUNG

DYNAMISCH ODER STATISCH

DYNAMISCH - DRUCKREGLER

Dynamische Druckregler müssen immer in der richtigen Richtung **hinter** allen Absperrventilen und Filtern installiert werden. Jedes Modell hat einen Richtungspfeil an der Seite, der die Durchflussrichtung anzeigt. Dieser Pfeil sollte stromabwärts, in Richtung der Regner und Sprühdüsen zeigen.

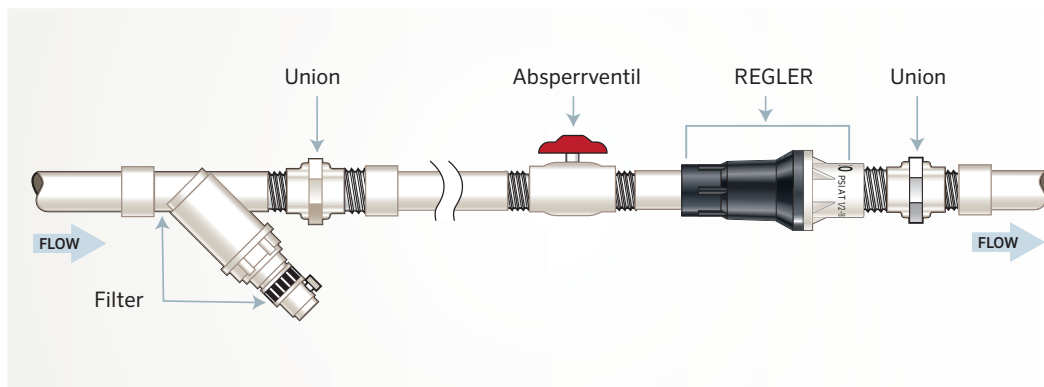

STATISCH - DRUCKREGULIERENDES BEGRENZUNGSVENTIL

Statische Druckregler, wie unser druckregulierendes Begrenzungsventil (PRLV und PRXF-LV), müssen immer in der richtigen Richtung **vor** allen Absperrventilen und Filtern installiert werden. Jedes Modell hat einen Richtungspfeil an der Seite, der die Durchflussrichtung anzeigt. Dieser Pfeil sollte stromabwärts, in Richtung der Regner und Emittoren zeigen.

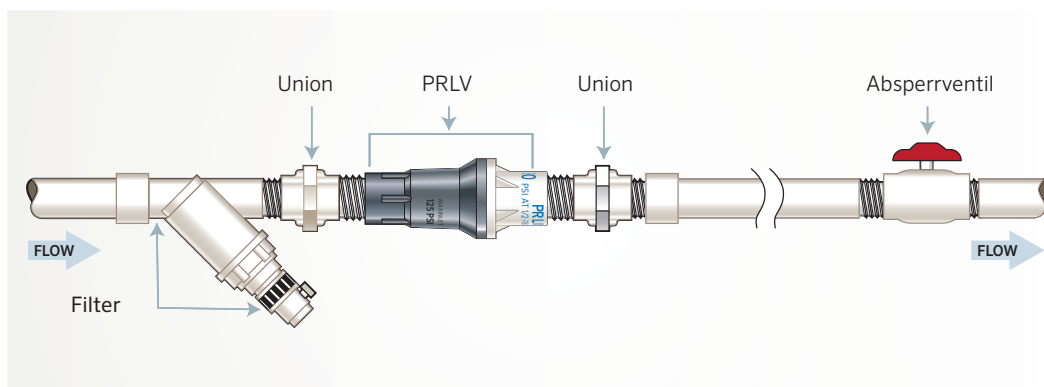

WARUM SENNINGER DRUCKREGLER?



Senninger erkannte die Bedeutung der Aufrechterhaltung eines korrekten Systemdrucks und führte 1966 die ersten Inline-Druckregler in der Branche ein. Dies revolutionierte die Bewässerungsindustrie, indem es die Gesamtleistung und Effizienz des Systems verbesserte.

Senninger entwickelte das Konzept weiter und erwarb mehrere Patente für zusätzliche Designmerkmale. Die schwarzweißen Druckregler von Senninger sind weltweit für ihre Genauigkeit und Zuverlässigkeit bekannt.

Das Design und die Materialien, die zur Herstellung von Druckreglern verwendet werden, haben einen großen Einfluss auf deren Genauigkeit. Die Druckregler von Senninger werden nach strengen Qualitätsstandards entwickelt und gebaut. Sie werden zu 100 % druckgeprüft, um Qualität und Leistung sicherzustellen, bevor sie verpackt und versandt werden. Senninger Druckregler werden mit einer zweijährigen Garantie auf Material, Verarbeitung und Leistung ausgeliefert.



Im Laufe der Jahre wurden verschiedene Modelle entwickelt, um eine Vielzahl von Installationsanforderungen zu erfüllen, darunter mechanisierte Systeme, Gärtnereien, Gewächshäuser und offene Felder.

SO WÄHLEN SIE EINEN DRUCKREGLER AUS

Bei der Auswahl des richtigen Druckreglers für ein Bewässerungssystem gibt es mehrere Faktoren zu berücksichtigen. Dazu gehören die Schwankungsbreite des Eingangsdrucks, der erforderliche Ausgangsdruck und die zulässige Abweichung.

Weitere Faktoren sind:

- Die maximal erforderliche Durchflussmenge und die erwartete Abweichung
- Beliebige Größe und Einlass- und Auslassanschlussbeschränkungen
- Spezielle Anwendungsanforderungen, wie z. B. in Abwasser- oder Bergbauanlagen



Beachten Sie, dass Bewässerungssoftware wie die Programme Senninger SennPac™ oder WinSIPP™ Sie in vielen Fällen automatisch darüber informiert, welche Art von Druckregler Sie benötigen.



MPR MINI-DRUCKREGLER



Der Senninger Mini-Druckregler (MPR) ist eine kostengünstige Lösung, um übermäßigen Druck zu reduzieren. Da sich der Druck auf den Durchfluss auswirkt, reduziert der MPR Durchflussschwankungen, sodass jeder Regner gleichmäßig arbeitet und Überwässerung in der gesamten Bewässerungszone, einschließlich wechselnder Höhenlagen und langer Seitenverläufe, vermieden wird.

Produktspezifikationen

Durchfluss	0,5 - 3,5 gpm (114 - 804 L/hr)
Druck	15 - 40 psi (1,0 - 2,8 bar)

EIGENSCHAFTEN

- Konzipiert für den Einsatz direkt unter dem Regner
- Hält den vorgesehenen Durchfluss des Regners auf +/-10 % des Nenndurchflusses
- Ermöglicht die Druckregulierung von Regnern entlang von Seiten- oder Hauptleitungen mit einem Höhenunterschied von bis zu 35 m (115 Fuß).
- Einlassgröße: 1/2" NPT-Außengewinde
- Auslassgröße: 1/2" NPT-Innengewinde
- Verfügbare Modelle: 15 psi (1,0 bar), 20 psi (1,4 bar), 30 psi (2,1 bar) und 40 psi (2,8 bar)
- Senninger Druckregler sind mit Modellen für einen breiten Durchflussbereich erhältlich
- Zwei Jahre Garantie auf Material, Verarbeitung und Leistung

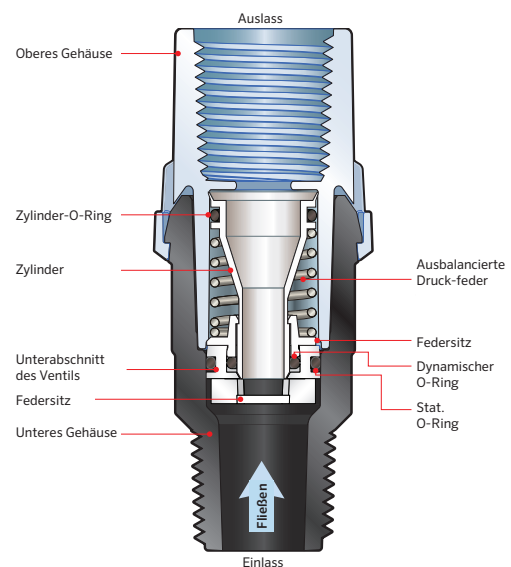



MPR MINI-DRUCKREGLER

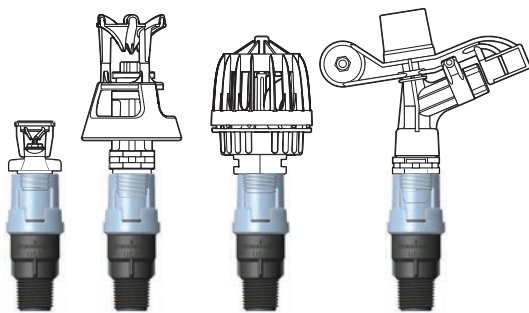

Regner	Düsen	Modell MPR
Mini-Wobbler™	#4 - #8	15 oder 20 psi (1,0 oder 1,4 bar)
Xcel-Wobbler™	#6 - #9	20 psi (1,4 bar)
Smooth Drive™	#6 - #8	30 oder 40 psi (2,1 oder 2,8 bar)
20 Auswirkungen der Serie	#6 - #9	30 oder 40 psi (2,1 oder 2,8 bar)

MPR MODELLE	Beschreibung	Voreingestellter Ausgangsdruck	Maximaler Eingangsdruck	Durchflussbereich
MPR152M2F	15 psi, Einlass 1/2" M NPT, Auslass 1/2" F NPT	15 psi (1,0 bar)	45 psi (3,1 bar)	0,5 - 2,3 gpm (114 - 513 L/hr)
MPR202M2F	20 psi, Einlass 1/2" M NPT, Auslass 1/2" F NPT	20 psi (1,4 bar)	50 psi (3,5 bar)	0,5 - 2,5 gpm (114 - 559 L/hr)
MPR302M2F	30 psi, Einlass 1/2" M NPT, Auslass 1/2" F NPT	30 psi (2,1 bar)	60 psi (4,1 bar)	0,6 - 3,1 gpm (136 - 704 L/hr)
MPR402M2F	40 psi, Einlass 1/2" M NPT, Auslass 1/2" F NPT	40 psi (2,8 bar)	80 psi (5,5 bar)	0,7 - 3,5 gpm (159 - 804 /hr)

Der Druckregler muss den vorgegebenen Druck aufrechterhalten, vorausgesetzt, dass der Eingangsdruck mindestens 0,34 bar (5 psi) über dem erwarteten Ausgangsdruck liegt, jedoch den maximalen Eingangsdruck, wie in dieser Tabelle angegeben, nicht überschreitet.

Druckregler sollten immer nach allen Absperrventilen eingebaut werden.

Nur für die Verwendung im Freien empfohlen. Nicht NSF-zertifiziert.

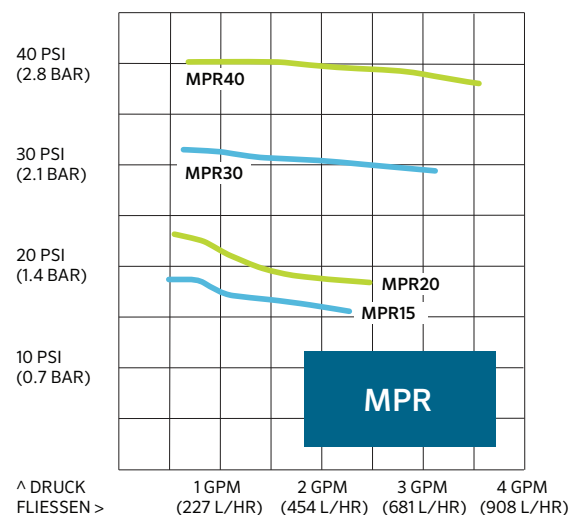



PRLG DRUCKREGLER FÜR GROSSE FLÄCHEN



Der Senninger PRLG (Druckregler für große Flächen) ist ideal für Anlagen, die geringere Durchflüsse erfordern. Er ist ideal für Bewässerungssysteme, die an Schlauchhähne angeschlossen sind, oder für andere Anwendungen im Bereich Rasen und Landschaft.

Produktspezifikationen

Durchfluss	0,5 - 7 gpm (114 - 1590 L/hr)
Druck	10 - 40 psi (0,69 - 2,76 bar)

EIGENSCHAFTEN

- Behält einen konstanten voreingestellten Ausgangsdruck bei und bewältigt gleichzeitig unterschiedliche Eingangsdrücke
- Einlassgrößen: 3/4" NPT-Innengewinde und 3/4" Schlauch mit Innengewinde
- Auslassgrößen: 3/4" NPT-Außengewinde und 3/4"-Schlauch mit Außengewinde
- Verfügbare Modelle: 10 psi (0,69 bar), 15 psi (1,03 bar), 20 psi (1,38 bar), 25 psi (1,72 bar), 30 psi (2,07 bar), 35 psi (2,41 bar) und 40 psi (2,76 bar)
- Manipulationssicheres Gehäuse
- Sehr geringe Hysterese- und Reibungsverluste
- Druckgeprüft auf Genauigkeit
- Keine externen Metallteile für optimale Korrosionsbeständigkeit
- Zwei Jahre Garantie auf Material, Verarbeitung und Leistung

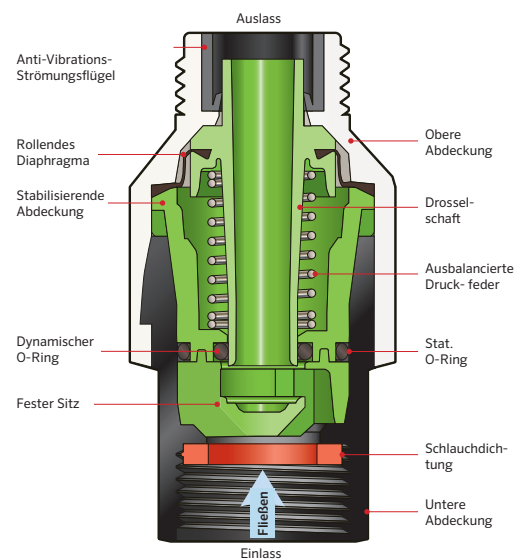

PRLG DRUCKREGLER FÜR GROSSE FLÄCHEN

PRLG MODELLE	Beschreibung	Voreingestellter Ausgangsdruck	Maximaler Eingangsdruck	Durchflussbereich
PRLG103F3M	10 psi, Einlass 3/4" F NPT, Auslass 3/4" M NPT	10 psi (0,69 bar)	90 psi (6,20 bar)	0,5-7 gpm (114 - 1590 L/hr)
PRLG153F3M	15 psi, Einlass 3/4" F NPT, Auslass 3/4" M NPT	15 psi (1,03 bar)	95 psi (6,55 bar)	0,5-7 gpm (114 - 1590 L/hr)
PRLG203F3M	20 psi, Einlass 3/4" F NPT, Auslass 3/4" M NPT	20 psi (1,38 bar)	100 psi (6,89 bar)	0,5-7 gpm (114 - 1590 L/hr)
PRLG253F3M	25 psi, Einlass 3/4" F NPT, Auslass 3/4" M NPT	25 psi (1,72 bar)	105 psi (7,24 bar)	0,5-7 gpm (114 - 1590 L/hr)
PRLG303F3M	30 psi, Einlass 3/4" F NPT, Auslass 3/4" M NPT	30 psi (2,07 bar)	110 psi (7,58 bar)	0,5-7 gpm (114 - 1590 L/hr)
PRLG353F3M	35 psi, Einlass 3/4" F NPT, Auslass 3/4" M NPT	35 psi (2,41 bar)	115 psi (7,93 bar)	0,5-7 gpm (114 - 1590 L/hr)
PRLG403F3M	40 psi, Einlass 3/4" F NPT, Auslass 3/4" M NPT	40 psi (2,76 bar)	120 psi (8,27 bar)	0,5-7 gpm (114 - 1590 L/hr)

Für das Modell mit 3/4" F-Schlauch x 3/4" F-Schlauchanschluss verwenden Sie diese Teilenummer und ersetzen Sie xx durch den voreingestellten Ausgangsdruck oben – **PRLGxx3FH3MH**

Der Druckregler muss den vorgegebenen Druck aufrechterhalten, vorausgesetzt, dass der Eingangsdruck mindestens 0,34 bar (5 psi) über dem erwarteten Ausgangsdruck liegt, jedoch den maximalen Eingangsdruck, wie in dieser Tabelle angegeben, nicht überschreitet.

Druckregler sollten immer nach allen Absperrventilen eingebaut werden.

Nur für die Verwendung im Freien empfohlen. Nicht NSF-zertifiziert.

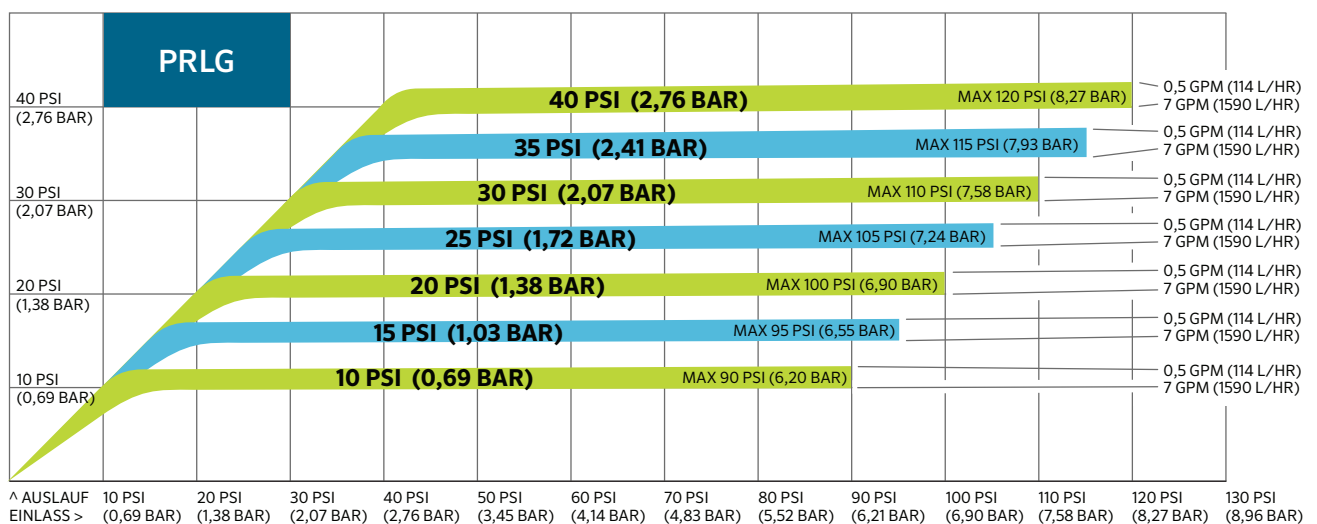

Jeder Druckregler ist für den Betrieb bei einem minimalen und maximalen Eingangsdruck und einem vorgegebenen Durchflussbereich ausgelegt. Diese Leistungskurve des Druckreglers veranschaulicht, wie sich die Leistung des PRLG innerhalb der verschiedenen Eingangsdrücke und Durchflüsse verhält.

Die Y-Achse zeigt den Ausgangsdruck und die X-Achse den Eingangsdruck an. In dieser Tabelle zeigt das Band für das Modell mit 2,07 bar (30 psi) die Leistung bei verschiedenen Durchflussmengen. Bei der niedrigsten Durchflussmenge (0,5 gpm oder 114 L/hr) hält der Regler einen tatsächlichen Ausgangsdruck von etwas mehr als 2,07 bar (30 psi) aufrecht. Bei der höchsten Durchflussmenge (7 gpm oder 1590 L/hr) ist der tatsächliche Ausgangsdruck dagegen etwas niedriger als 2,07 bar (30 psi).*

*Quelle: Rogers, Shaw, Pragada und Alam, 2010.



PRL DRUCKREGLER FÜR NIEDRIGEN DURCHFLUSS



Der Senninger PRL (Druckregler für niedrigen Durchfluss) ist ideal für Anlagen, die geringere Durchflüsse erfordern. Empfohlener Einsatz in Feststoff-, Tropf- und anderen Bewässerungssystemen mit geringem Volumen, sowie in Drehpunkt- und mechanisch betriebenen Bewässerungssystemen.

Produktspezifikationen	
Durchfluss	0,5 - 8 gpm (114 - 1817 L/hr)
Druck	6 - 40 psi (0,41 - 2,76 bar)

EIGENSCHAFTEN

- Behält einen konstanten voreingestellten Ausgangsdruck bei und bewältigt gleichzeitig unterschiedliche Eingangsdrücke
- Einlassgrößen: 3/4" NPT-Innengewinde und 3/4" Schlauch mit Innengewinde
- Auslassgröße: 3/4" NPT-Innengewinde
- Verfügbare Modelle: 6 psi (0,41 bar), 10 psi (0,69 bar), 12 psi (0,83 bar), 15 psi (1,03 bar), 20 psi (1,38 bar), 25 psi (1,72 bar), 30 psi (2,07 bar), 35 psi (2,41 bar) und 40 psi (2,76 bar)
- Manipulationssicheres Gehäuse
- Sehr geringe Hysterese- und Reibungsverluste
- Druckgeprüft auf Genauigkeit
- Keine externen Metallteile für optimale Korrosionsbeständigkeit
- Zwei Jahre Garantie auf Material, Verarbeitung und Leistung

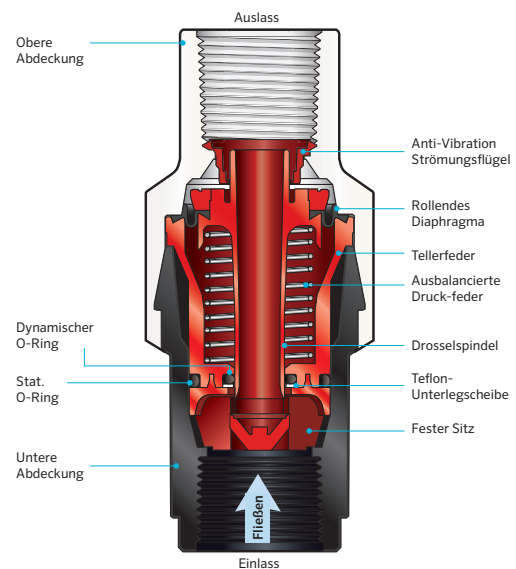

PRL DRUCKREGLER MIT GERINGEM DURCHFLUSS

PRL MODELLE	Beschreibung	Voreingestellter Ausgangsdruck	Maximaler Eingangsdruck	Durchflussbereich
PRL063F3F	6 psi, Einlass 3/4" F NPT, Auslass 3/4" F NPT	6 psi (0,41 bar)	80 psi (5,51 bar)	0,5 - 5 gpm (114 - 1136 L/hr)
PRL103F3F	10 psi, Einlass 3/4" F NPT, Auslass 3/4" F NPT	10 psi (0,69 bar)	90 psi (6,20 bar)	0,5 - 8 gpm (114 - 1817 L/hr)
PRL123F3F	12 psi, Einlass 3/4" F NPT, Auslass 3/4" F NPT	12 psi (0,83 bar)	90 psi (6,20 bar)	0,5 - 8 gpm (114 - 1817 L/hr)
PRL153F3F	15 psi, Einlass 3/4" F NPT, Auslass 3/4" F NPT	15 psi (1,03 bar)	95 psi (6,55 bar)	0,5 - 8 gpm (114 - 1817 L/hr)
PRL203F3F	20 psi, Einlass 3/4" F NPT, Auslass 3/4" F NPT	20 psi (1,38 bar)	100 psi (6,89 bar)	0,5 - 8 gpm (114 - 1817 L/hr)
PRL253F3F	25 psi, Einlass 3/4" F NPT, Auslass 3/4" F NPT	25 psi (1,72 bar)	105 psi (7,24 bar)	0,5 - 8 gpm (114 - 1817 L/hr)
PRL303F3F	30 psi, Einlass 3/4" F NPT, Auslass 3/4" F NPT	30 psi (2,07 bar)	110 psi (7,58 bar)	0,5 - 8 gpm (114 - 1817 L/hr)
PRL353F3F	35 psi, Einlass 3/4" F NPT, Auslass 3/4" F NPT	35 psi (2,41 bar)	115 psi (7,93 bar)	0,5 - 8 gpm (114 - 1817 L/hr)
PRL403F3F	40 psi, Einlass 3/4" F NPT, Auslass 3/4" F NPT	40 psi (2,76 bar)	120 psi (8,27 bar)	0,5 - 8 gpm (114 - 1817 L/hr)

Für das Modell mit 3/4" F-Schlauch x 3/4" M-Schlauchanschluss verwenden Sie diese Teilenummer und ersetzen Sie xx durch den voreingestellten Ausgangsdruck oben - PRLxx3FH3MH

Der Druckregler muss den vorgegebenen Druck aufrechterhalten, vorausgesetzt, dass der Eingangsdruck mindestens 0,34 bar (5 psi) über dem erwarteten Ausgangsdruck liegt, jedoch den maximalen Eingangsdruck, wie in dieser Tabelle angegeben, nicht überschreitet.

Druckregler sollten immer nach allen Absperrventilen eingebaut werden.

Nur für die Verwendung im Freien empfohlen. Nicht NSF-zertifiziert.

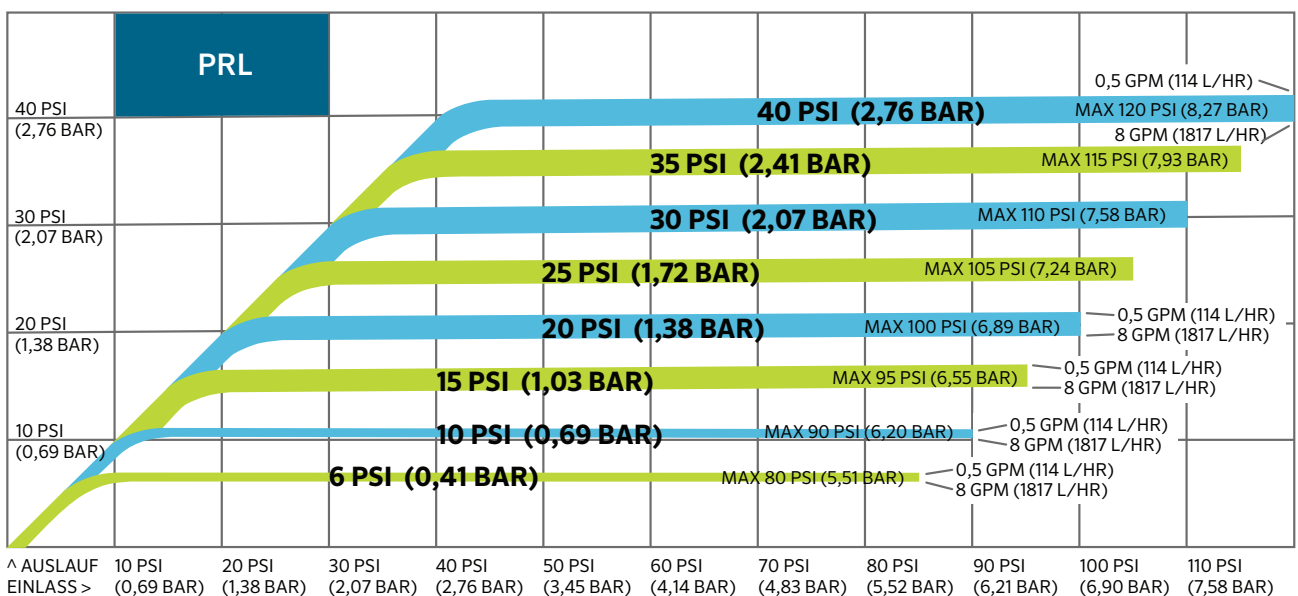

Jeder Druckregler ist für den Betrieb bei einem minimalen und maximalen Eingangsdruck und einem vorgegebenen Durchflussbereich ausgelegt. Diese Leistungskurve des Druckreglers veranschaulicht, wie sich die Leistung des PRL innerhalb der verschiedenen Eingangsdrücke und Durchflüsse verhält.

Die Y-Achse zeigt den Ausgangsdruck und die X-Achse den Eingangsdruck an. In dieser Tabelle zeigt das Band für das Modell mit 2,07 bar (30 psi) die Leistung bei verschiedenen Durchflussmengen. Bei der niedrigsten Durchflussmenge (0,5 gpm oder 114 L/hr) hält der Regler einen tatsächlichen Ausgangsdruck von etwas mehr als 2,07 bar (30 psi) aufrecht. Bei der höchsten Durchflussmenge (8 gpm oder 1817 L/hr) ist der tatsächliche Ausgangsdruck dagegen etwas niedriger als 2,07 bar (30 psi).*

*Quelle: Rogers, Shaw, Pragada und Alam, 2010.



PSR™2 PIVOT SPECIAL REGULATOR



Der Senninger PSR2 (Pivot Special Regulator) ist ideal für mechanische Bewegungsanlagen. Sein breiter Durchflussbereich ermöglicht es Bewässerern, ein Modell über die gesamte Länge der Maschine zu verwenden. Sein patentiertes Design ist ideal für Systeme, die Oberflächenwasser pumpen.

Produktspezifikationen	
Durchfluss	0,5 - 15 gpm (114 - 3407 L/hr)
Druck	6 - 50 psi (0,41 - 3,45 bar)

EIGENSCHAFTEN

- Behält einen konstanten voreingestellten Ausgangsdruck bei und bewältigt gleichzeitig unterschiedliche Eingangsdrücke
- Einlassgröße: 3/4" NPT-Innengewinde
- Auslassgröße: 3/4" NPT-Innengewinde
- Verfügbare Modelle: 6 psi (0,41 bar), 10 psi (0,69 bar), 12 psi (0,83 bar), 15 psi (1,03 bar), 20 psi (1,38 bar), 25 psi (1,72 bar), 30 psi (2,07 bar), 35 psi (2,41 bar), 40 psi (2,76 bar) und 50 psi (3,45 bar)
- Manipulationssicheres Gehäuse
- Sehr geringe Hysterese- und Reibungsverluste
- Druckgeprüft auf Genauigkeit
- Keine externen Metallteile für optimale Korrosionsbeständigkeit
- Zwei Jahre Garantie auf Material, Verarbeitung und Leistung

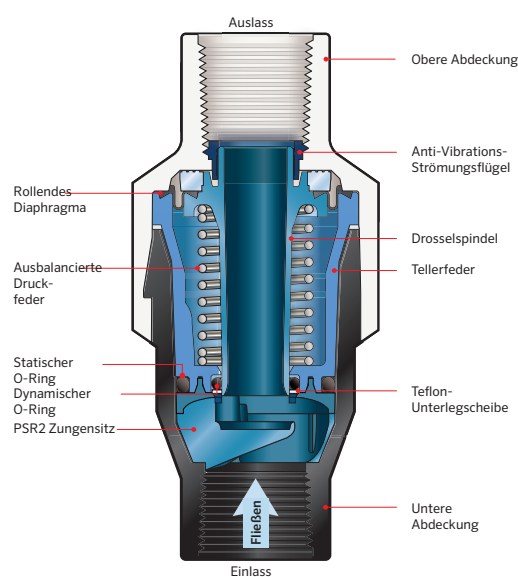

PSR™2 PIVOT SPECIAL REGULATOR

PSR2 MODELLE	Beschreibung	Voreingestellter Ausgangsdruck	Maximaler Eingangsdruck	Durchflussbereich
PSR2063F3F	6 psi, Einlass ¾" F NPT, Auslass ¾" F NPT	6 psi (0,41 bar)	80 psi (5,51 bar)	0,5 - 15 gpm (114 - 3407 L/hr)
PSR2103F3F	10 psi, Einlass ¾" F NPT, Auslass ¾" F NPT	10 psi (0,69 bar)	90 psi (6,20 bar)	0,5 - 15 gpm (114 - 3407 L/hr)
PSR2123F3F	12 psi, Einlass ¾" F NPT, Auslass ¾" F NPT	12 psi (0,83 bar)	90 psi (6,20 bar)	0,5 - 15 gpm (114 - 3407 L/hr)
PSR2153F3F	15 psi, Einlass ¾" F NPT, Auslass ¾" F NPT	15 psi (1,03 bar)	95 psi (6,55 bar)	0,5 - 15 gpm (114 - 3407 L/hr)
PSR2203F3F	20 psi, Einlass ¾" F NPT, Auslass ¾" F NPT	20 psi (1,38 bar)	100 psi (6,89 bar)	0,5 - 15 gpm (114 - 3407 L/hr)
PSR2253F3F	25 psi, Einlass ¾" F NPT, Auslass ¾" F NPT	25 psi (1,72 bar)	105 psi (7,24 bar)	0,5 - 15 gpm (114 - 3407 L/hr)
PSR2303F3F	30 psi, Einlass ¾" F NPT, Auslass ¾" F NPT	30 psi (2,07 bar)	110 psi (7,58 bar)	0,5 - 15 gpm (114 - 3407 L/hr)
PSR2353F3F	35 psi, Einlass ¾" F NPT, Auslass ¾" F NPT	35 psi (2,41 bar)	115 psi (7,93 bar)	0,5 - 15 gpm (114 - 3407 L/hr)
PSR2403F3F	40 psi, Einlass ¾" F NPT, Auslass ¾" F NPT	40 psi (2,76 bar)	120 psi (8,27 bar)	0,5 - 15 gpm (114 - 3407 L/hr)
PSR2503F3F	50 psi, Einlass ¾" F NPT, Auslass ¾" F NPT	50 psi (3,45 bar)	130 psi (8,96 bar)	0,5 - 15 gpm (114 - 3407 L/hr)

Der Druckregler muss den vorgegebenen Druck aufrechterhalten, vorausgesetzt, dass der Eingangsdruck mindestens 0,34 bar (5 psi) über dem erwarteten Ausgangsdruck liegt, jedoch den maximalen Eingangsdruck, wie in dieser Tabelle angegeben, nicht überschreitet.

Druckregler sollten immer nach allen Absperrventilen eingebaut werden.

Nur für die Verwendung im Freien empfohlen. Nicht NSF-zertifiziert.

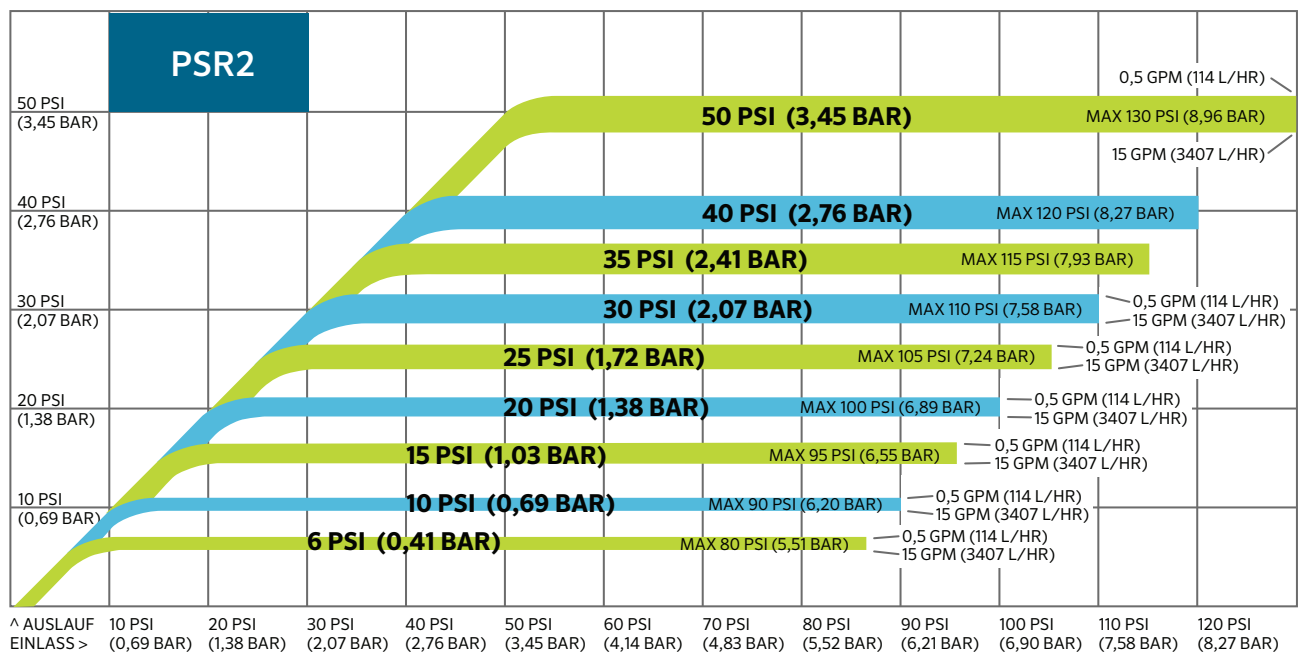

Jeder Druckregler ist für den Betrieb bei einem minimalen und maximalen Eingangsdruck und einem vorgegebenen Durchflussbereich ausgelegt. Diese Leistungskurve des Druckreglers veranschaulicht, wie sich die Leistung des PSR2 innerhalb der verschiedenen Eingangsdrücke und Durchflüsse verhält.

Die Y-Achse zeigt den Ausgangsdruck und die X-Achse den Eingangsdruck an. In dieser Tabelle zeigt das Band für das Modell mit 2,07 bar (30 psi) die Leistung bei verschiedenen Durchflussmengen. Bei der niedrigsten Durchflussmenge (0,5 gpm oder 114 L/hr) hält der Regler einen tatsächlichen Ausgangsdruck von etwas mehr als 2,07 bar (30 psi) aufrecht. Bei der höchsten Durchflussmenge (15 gpm oder 3407 L/hr) ist der tatsächliche Ausgangsdruck dagegen etwas niedriger als 2,07 bar (30 psi).*

*Quelle: Rogers, Shaw, Pragada und Alam, 2010.



FILTER REGULATOR



Der Senninger Filterregler kombiniert Filtration und Druckregulierung in einem Gerät und sorgt so für eine bequeme Installation. Die Kombination aus PSR2-Leistung und reduzierter Düsenverstopfung bietet eine Lösung für die Gesamteffizienz eines Bewässerungssystems.

Produktspezifikationen

Durchfluss	0.07 - 16.78 gpm (16 - 381 l/hr)
Druck	6 - 20 psi (0,41 - 1,38 bar)

EIGENSCHAFTEN

- Behält einen konstanten voreingestellten Ausgangsdruck bei und bewältigt gleichzeitig unterschiedliche Eingangsdrücke
- Hochwertige, praxiserprobte interne PSR2-Komponenten
- Einfacher Zugang zu den Maschensieben durch Drehen der Haube; kein Werkzeug erforderlich; es ist nicht erforderlich, die Fallrohrbaugruppe zu demontieren
- Praktische Installation über dem Sprinkler
- Einlassgröße: 3/4" NPT-Außengewinde
- Auslassgröße: 3/4" NPT-Innengewinde
- Verfügbare Modelle: 6 psi (0,41 bar), 10 psi (0,69 bar), 15 psi (1,03 bar) und 20 psi (1,38 bar)
- Druckgeprüft auf Genauigkeit
- Zwei Jahre Garantie auf Material, Verarbeitung und Leistung

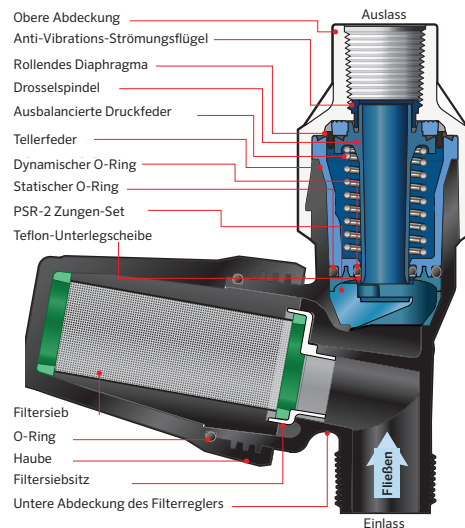

Siebmodelle	Beschreibung	Siebgritteröffnung (Mikrometer)
FPSR220SCREEN	Filter PSR2 20 Netzsieb, schwarze Ringe	841
FPSR230SCREEN	Filter PSR2 30 Netzsieb, grüne Ringe	595
FPSR240SCREEN	Filter PSR2 40 Netzsieb, graue Ringe	400
FPSR2120SCREEN	Filter PSR2 120 Netzsieb, rote Ringe	125
FPSR2140SCREEN	Filter PSR2 140 Netzsieb, blaue Ringe	100



Schattierte Modelle für den Einsatz mit Tropfsystemen.

Für die Außenhaube sind farblich markierte Aufkleber erhältlich, um den Installateur bei der Anpassung der Maschenweite an die richtige Düse zu unterstützen.

Einfache Vor-Ort-Wartung zum Reinigen oder Auswechseln der installierten Filtersiebe gegen neue oder gereinigte Siebe. Reinigen Sie die Tab-Filtersiebe, um sie beim nächsten geplanten Wartungszyklus wieder zu installieren.

FILTER REGULATOR

FILTER REGULATOR MODELLE	Beschreibung	Mesh-Öffnung (Mikrometer)	Voreingestellter Ausgangsdruck	Maximaler Eingangsdruck	Durchflussbereich
FPSR2063M3F20	6 psi, Filter PSR2, 3/4" M NPT x 3/4" F NPT, 20-Netzsieb	841	6 psi (0,41 bar)	80 psi (5,51 bar)	2,95 - 9,19 gpm (670 - 2087 L/hr)
FPSR2063M3F30	6 psi, Filter PSR2, 3/4" M NPT x 3/4" F NPT, 30-Netzsieb	595	6 psi (0,41 bar)	80 psi (5,51 bar)	0,62 - 2,72 gpm (141 - 618 L/hr)
FPSR2063M3F40	6 psi, Filter PSR2, 3/4" M NPT x 3/4" F NPT, 40-Netzsieb	400	6 psi (0,41 bar)	80 psi (5,51 bar)	0,07 - 0,52 gpm (16 - 118 L/hr)
FPSR2103M3F20	10 psi, Filter PSR2, 3/4" M NPT x 3/4" F NPT, 20-Netzsieb	841	10 psi (0,69 bar)	90 psi (6,20 bar)	3,81 - 11,87 gpm (865 - 2696 L/hr)
FPSR2103M3F30	10 psi, Filter PSR2, 3/4" M NPT x 3/4" F NPT, 30-Netzsieb	595	10 psi (0,69 bar)	90 psi (6,20 bar)	0,80 - 3,52 gpm (182 - 799 L/hr)
FPSR2103M3F40	10 psi, Filter PSR2, 3/4" M NPT x 3/4" F NPT, 40-Netzsieb	400	10 psi (0,69 bar)	90 psi (6,20 bar)	0,09 - 0,67 gpm (20 - 152 L/hr)
FPSR2153M3F20	15 psi, Filter PSR2, 3/4" M NPT x 3/4" F NPT, 20-Netzsieb	841	15 psi (1,03 bar)	95 psi (6,55 bar)	4,66 - 14,54 gpm (1058 - 3302 L/hr)
FPSR2153M3F30	15 psi, Filter PSR2, 3/4" M NPT x 3/4" F NPT, 30-Netzsieb	595	15 psi (1,03 bar)	95 psi (6,55 bar)	0,98 - 4,31 gpm (223 - 979 L/hr)
FPSR2153M3F40	15 psi, Filter PSR2, 3/4" M NPT x 3/4" F NPT, 40-Netzsieb	400	15 psi (1,03 bar)	95 psi (6,55 bar)	0,11 - 0,82 gpm (25 - 186 L/hr)
FPSR2203M3F20	20 psi, Filter PSR2, 3/4" M NPT x 3/4" F NPT, 20-Netzsieb	841	20 psi (1,38 bar)	100 psi (6,89 bar)	5,38 - 16,78 gpm (1222 - 3811 L/hr)
FPSR2203M3F30	20 psi, Filter PSR2, 3/4" M NPT x 3/4" F NPT, 30-Netzsieb	595	20 psi (1,38 bar)	100 psi (6,89 bar)	1,13 - 4,97 gpm (257 - 1129 L/hr)
FPSR2203M3F40	20 psi, Filter PSR2, 3/4" M NPT x 3/4" F NPT, 40-Netzsieb	400	20 psi (1,38 bar)	100 psi (6,89 bar)	0,12 - 0,95 gpm (27 - 216 L/hr)
FPSR2103M3F120	10 psi, Filter PSR2, 3/4" M NPT x 3/4" F NPT, 120-Netzsieb	125	10 psi (0,69 bar)	90 psi (6,20 bar)	
FPSR2103M3F140	10 psi, Filter PSR2, 3/4" M NPT x 3/4" F NPT, 140-Netzsieb	105	10 psi (0,69 bar)	90 psi (6,20 bar)	
FPSR2153M3F120	15 psi, Filter PSR2, 3/4" M NPT x 3/4" F NPT, 120-Netzsieb	125	15 psi (1,03 bar)	95 psi (6,55 bar)	
FPSR2153M3F140	15 psi, Filter PSR2, 3/4" M NPT x 3/4" F NPT, 140-Netzsieb	105	15 psi (1,03 bar)	95 psi (6,55 bar)	
FPSR2203M3F120	20 psi, Filter PSR2, 3/4" M NPT x 3/4" F NPT, 120-Netzsieb	125	20 psi (1,38 bar)	100 psi (6,89 bar)	
FPSR2203M3F140	20 psi, Filter PSR2, 3/4" M NPT x 3/4" F NPT, 140-Netzsieb	105	20 psi (1,38 bar)	100 psi (6,89 bar)	

Schattierte Modelle für den Einsatz mit Tropfsystemen.

Der Druckregler muss den vorgegebenen Betriebsdruck aufrechterhalten, vorausgesetzt, dass der Eingangsdruck mindestens 0,34 bar (5 psi) über dem erwarteten Ausgangsdruck liegt, und zwar bei einem Durchfluss von bis zu 11 gpm (2498 L/hr), aber nicht mehr als der oben angegebene maximale Eingangsdruck. Höhere Durchflüsse erfordern zusätzlichen Eingangsdruck, um den Regler zu aktivieren. Bei Durchflüssen von mehr als 11 gpm (2498 L/hr) sollte der Eingangsdruck mindestens 0,62 bar (9 psi) über dem zu erwartenden Ausgangsdruck liegen, jedoch den oben angegebenen maximalen Eingangsdruck nicht überschreiten.

Druckregler sollten immer nach allen Absperrventilen eingebaut werden.

Nur für die Verwendung im Freien empfohlen. Nicht NSF-zertifiziert.



PMR-MF PRESSURE-MASTER REGULATOR® MITTLERER DURCHFLUSS



Der Senninger PMR-MF (Pressure-Master Regulator Medium Flow) ist ideal für Anlagen, die einen mittleren Durchfluss benötigen. Er kann ober- oder unterirdisch installiert werden und wird in Feststoff-, Tropf- und Low-Volume-Systemen sowie in Zentrumsschwenkanlagen eingesetzt.

Produktspezifikationen

Durchfluss	2 - 20 gpm (454 - 4542 L/hr)
Druck	6 - 60 psi (0,41 - 4,14 bar)

EIGENSCHAFTEN

- Behält einen konstanten voreingestellten Ausgangsdruck bei und bewältigt gleichzeitig unterschiedliche Eingangsdrücke
- Einlassgrößen: 3/4" NPT-Innengewinde, 1" NPT-Innengewinde und 1" BSPT-Innengewinde
- Auslassgröße: 3/4" NPT-Innengewinde, 1" NPT-Innengewinde und 1" BSPT-Innengewinde
- Verfügbare Modelle: 6 psi (0,41 bar), 10 psi (0,69 bar), 12 psi (0,83 bar), 15 psi (1,03 bar), 20 psi (1,38 bar), 25 psi (1,72 bar), 30 psi (2,07 bar), 35 psi (2,41 bar), 40 psi (2,76 bar), 50 psi (3,45 bar), and 60 psi (4,14 bar)
- Sehr geringe Hysterese- und Reibungsverluste
- Druckgeprüft auf Genauigkeit
- Zwei Jahre Garantie auf Material, Verarbeitung und Leistung.

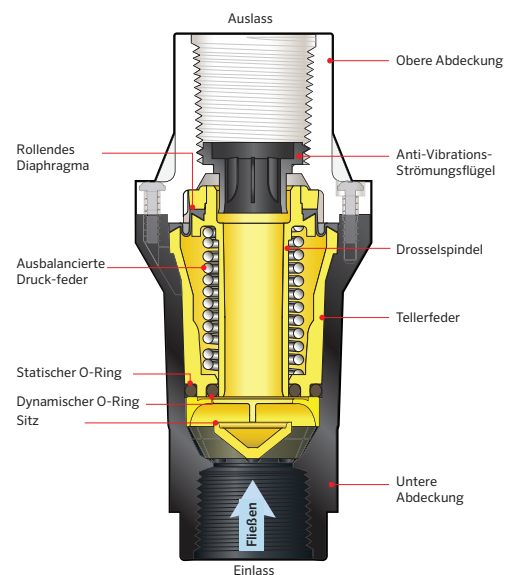

WARNUNG:

Pressure-Master Regulator mittlerer Durchfluss NICHT DEMONTIEREN. Jeder PMR-MF enthält eine komprimierte Feder, die Verletzungen verursachen kann, wenn sie sich löst. Bitte lassen Sie die PMR-MF-Regler vom Händler zur Reparatur ins Werk senden.

PMR-MF PRESSURE-MASTER REGULATOR®

MITTLERER DURCHFLUSS

PMR-MF MODELLE	Beschreibung	Voreingestellter Ausgangsdruck	Maximaler Eingangsdruck	Durchflussbereich
PMR06MF3F3FV	6 psi, Einlass 3/4" F NPT, Auslass 3/4" F NPT mit Flügel	6 psi (0,41 bar)	80 psi (5,51 bar)	4 - 16 gpm (909 - 3634 L/hr)
PMR10MF3F3FV	10 psi, Einlass 3/4" F NPT, Auslass 3/4" F NPT mit Flügel	10 psi (0,69 bar)	90 psi (6,20 bar)	4 - 16 gpm (909 - 3634 L/hr)
PMR12MF3F3FV	12 psi, Einlass 3/4" F NPT, Auslass 3/4" F NPT mit Flügel	12 psi (0,83 bar)	90 psi (6,20 bar)	2 - 20 gpm (454 - 4542 L/hr)
PMR15MF3F3FV	15 psi, Einlass 3/4" F NPT, Auslass 3/4" F NPT mit Flügel	15 psi (1,03 bar)	95 psi (6,55 bar)	2 - 20 gpm (454 - 4542 L/hr)
PMR20MF3F3FV	20 psi, Einlass 3/4" F NPT, Auslass 3/4" F NPT mit Flügel	20 psi (1,38 bar)	100 psi (6,89 bar)	2 - 20 gpm (454 - 4542 L/hr)
PMR25MF3F3FV	25 psi, Einlass 3/4" F NPT, Auslass 3/4" F NPT mit Flügel	25 psi (1,72 bar)	105 psi (7,24 bar)	2 - 20 gpm (454 - 4542 L/hr)
PMR30MF3F3FV	30 psi, Einlass 3/4" F NPT, Auslass 3/4" F NPT mit Flügel	30 psi (2,07 bar)	110 psi (7,58 bar)	2 - 20 gpm (454 - 4542 L/hr)
PMR35MF3F3FV	35 psi, Einlass 3/4" F NPT, Auslass 3/4" F NPT mit Flügel	35 psi (2,41 bar)	115 psi (7,93 bar)	2 - 20 gpm (454 - 4542 L/hr)
PMR40MF3F3FV	40 psi, Einlass 3/4" F NPT, Auslass 3/4" F NPT mit Flügel	40 psi (2,76 bar)	120 psi (8,27 bar)	2 - 20 gpm (454 - 4542 L/hr)
PMR50MF3F3FV	50 psi, Einlass 3/4" F NPT, Auslass 3/4" F NPT mit Flügel	50 psi (3,45 bar)	130 psi (8,96 bar)	2 - 20 gpm (454 - 4542 L/hr)
PMR60MF3F3FV	60 psi, Einlass 3/4" F NPT, Auslass 3/4" F NPT mit Flügel	60 psi (4,14 bar)	140 psi (9,65 bar)	2 - 20 gpm (454 - 4542 L/hr)

Für das Modell 1" F NPT x 1" F NPT Schlauchanschluss verwenden Sie diese Teilenummer und ersetzen Sie xx durch den voreingestellten Ausgangsdruck oben - **PMRxxMF4F4FV**. Für das Modell 1" F BSPT x 1" F BSPT Schlauchanschluss verwenden Sie diese Teilenummer und ersetzen Sie xx durch den voreingestellten Ausgangsdruck oben - **PMRxxMF4FB4FBV**

Der Druckregler muss den vorgegebenen Druck aufrechterhalten, vorausgesetzt, dass der Eingangsdruck mindestens 0,34 bar (5 psi) über dem erwarteten Ausgangsdruck liegt, jedoch den maximalen Eingangsdruck, wie in dieser Tabelle angegeben, nicht überschreitet.

Druckregler sollten immer nach allen Absperrventilen eingebaut werden.

Nur für die Verwendung im Freien empfohlen. Nicht NSF-zertifiziert.

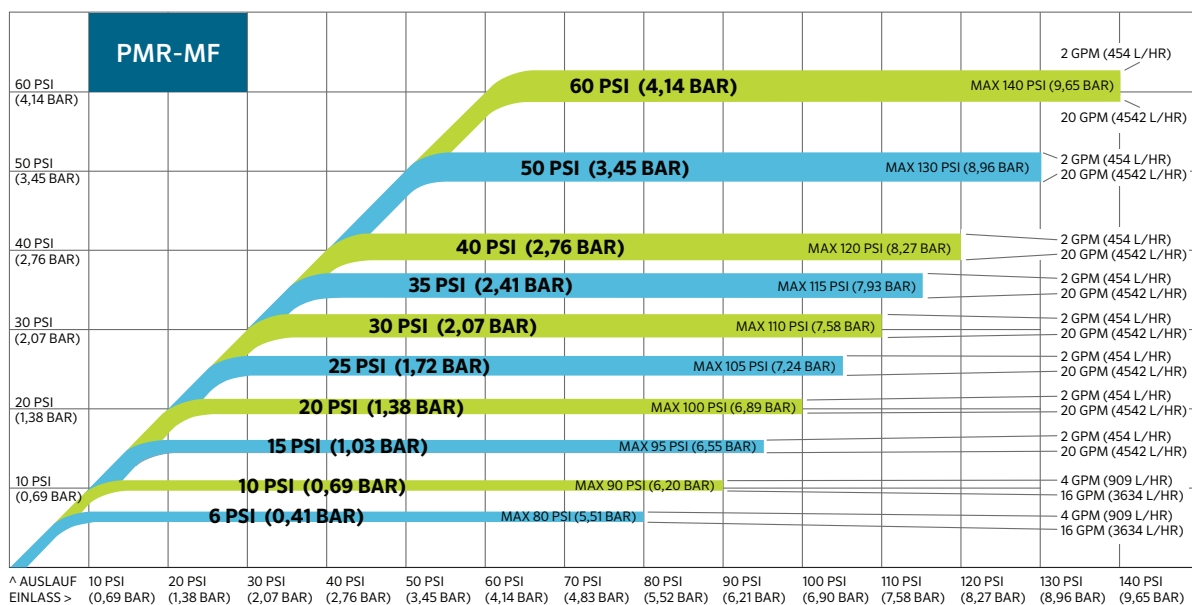

Jeder Druckregler ist für den Betrieb bei einem minimalen und maximalen Eingangsdruck und einem vorgegebenen Durchflussbereich ausgelegt. Diese Leistungskurve des Druckreglers veranschaulicht, wie sich die Leistung des PMR-MF innerhalb der verschiedenen Eingangsdrücke und Durchflüsse verhält.

Die Y-Achse zeigt den Ausgangsdruck und die X-Achse den Eingangsdruck an. In dieser Tabelle zeigt das Band für das Modell mit 2,07 bar (30 psi) die Leistung bei verschiedenen Durchflussmengen. Bei der niedrigsten Durchflussmenge (4 gpm oder 909 L/hr) hält der Regler einen tatsächlichen Ausgangsdruck von etwas mehr als 2,07 bar (30 psi) aufrecht. Bei der höchsten Durchflussmenge (16 gpm oder 3634 L/hr) ist der tatsächliche Ausgangsdruck dagegen etwas niedriger als 2,07 bar (30 psi).*

*Quelle: Rogers, Shaw, Pragada und Alam, 2010.



PR-HF DRUCKREGLER FÜR HOHEN DURCHFLUSS



Der Senninger PR-HF (Pressure Regulator High Flow) ist ideal für Anlagen, die höhere Durchflüsse erfordern. Er kann über oder unter der Erde installiert werden und wird in Festkörper-, Tropf- und Kleinvolumensystemen verwendet.

Produktspezifikationen	
Durchfluss	10 - 32 gpm (2271 - 7268 L/hr)
Druck	10 - 50 psi (0,69 - 3,45 bar)

EIGENSCHAFTEN

- Hält einen konstanten voreingestellten Ausgangsdruck aufrecht und verarbeitet gleichzeitig unterschiedliche Eingangsdrücke
- Eingangsgrößen: 1-1/4" NPT-Innengewinde und 1-1/4" BSPT-Innengewinde
- Ausgangsgröße: 1-1/4" NPT-Innengewinde und 1-1/4" BSPT-Innengewinde
- Verfügbare Modelle: 10 psi (0,69 bar), 15 psi (1,03 bar), 20 psi (1,38 bar), 25 psi (1,72 bar), 30 psi (2,07 bar), 40 psi (2,76 bar) und 50 psi (3,45 bar)
- Sehr geringe Hysterese- und Reibungsverluste
- Druckgeprüft auf Genauigkeit
- Zwei Jahre Garantie auf Material, Verarbeitung und Leistung

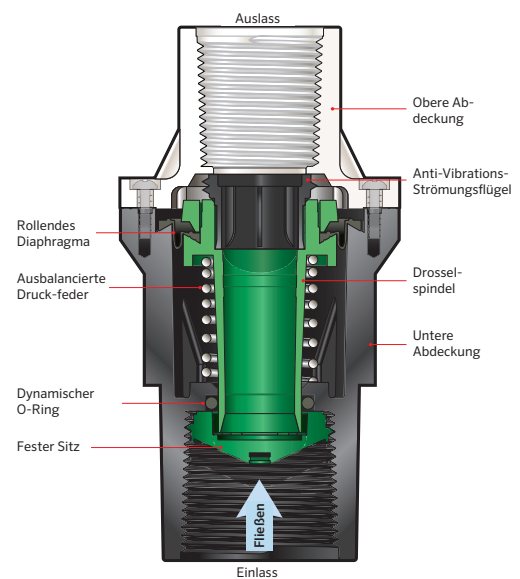

WARNUNG:

Druckregler für hohen Durchfluss (Pressure Regulator High Flow) NICHT DEMONTIEREN. Jeder PR-HF enthält eine komprimierte Feder, die Verletzungen verursachen kann, wenn sie sich löst. Bitte lassen Sie die PR-HF-Regler vom Händler zur Reparatur ins Werk senden.

PR-HF DRUCKREGLER FÜR HOHEN DURCHFLUSS

PR-HF MODELLE	Beschreibung	Voreingestellter Ausgangsdruck	Maximaler Eingangsdruck	Durchflussbereich
PR10HF5F4FV	10 psi, Einlass 1¼" F NPT, Auslass 1" F NPT	10 psi (0,69 bar)	90 psi (6,20 bar)	10 - 32 gpm (2271 - 7268 L/hr)
PR15HF5F4FV	15 psi, Einlass 1¼" F NPT, Auslass 1" F NPT	15 psi (1,03 bar)	95 psi (6,55 bar)	10 - 32 gpm (2271 - 7268 L/hr)
PR20HF5F4FV	20 psi, Einlass 1¼" F NPT, Auslass 1" F NPT	20 psi (1,38 bar)	100 psi (6,89 bar)	10 - 32 gpm (2271 - 7268 L/hr)
PR25HF5F4FV	25 psi, Einlass 1¼" F NPT, Auslass 1" F NPT	25 psi (1,72 bar)	105 psi (7,24 bar)	10 - 32 gpm (2271 - 7268 L/hr)
PR30HF5F4FV	30 psi, Einlass 1¼" F NPT, Auslass 1" F NPT	30 psi (2,07 bar)	110 psi (7,58 bar)	10 - 32 gpm (2271 - 7268 L/hr)
PR40HF5F4FV	40 psi, Einlass 1¼" F NPT, Auslass 1" F NPT	40 psi (2,76 bar)	120 psi (8,27 bar)	10 - 32 gpm (2271 - 7268 L/hr)
PR50HF5F4FV	50 psi, Einlass 1¼" F NPT, Auslass 1" F NPT	50 psi (3,45 bar)	130 psi (8,96 bar)	10 - 32 gpm (2271 - 7268 L/hr)

Für das Modell 1-1/4" F NPT x 1-1/4" F NPT Schlauchanschluss verwenden Sie diese Teilenummer und ersetzen Sie xx durch den voreingestellten Ausgangsdruck oben - **PRxxHF5F5FV**. Für das Modell 1-1/4" F BSPT x 1" F BSPT Schlauchanschluss verwenden Sie diese Teilenummer und ersetzen Sie xx durch den voreingestellten Ausgangsdruck oben - **PRxxHF5FB4FBV**. Für das Modell 1-1/4" F BSPT x 1-1/4" F BSPT Schlauchanschluss verwenden Sie diese Teilenummer und ersetzen Sie xx durch den voreingestellten Ausgangsdruck oben - **PRxxHF5FB5FBV**

Der Druckregler muss den vorgegebenen Druck aufrechterhalten, vorausgesetzt, dass der Eingangsdruck mindestens 0,34 bar (5 psi) über dem erwarteten Ausgangsdruck liegt, jedoch den maximalen Eingangsdruck, wie in dieser Tabelle angegeben, nicht überschreitet.

Druckregler sollten immer nach allen Absperrventilen eingebaut werden.

Nur für die Verwendung im Freien empfohlen. Nicht NSF-zertifiziert.

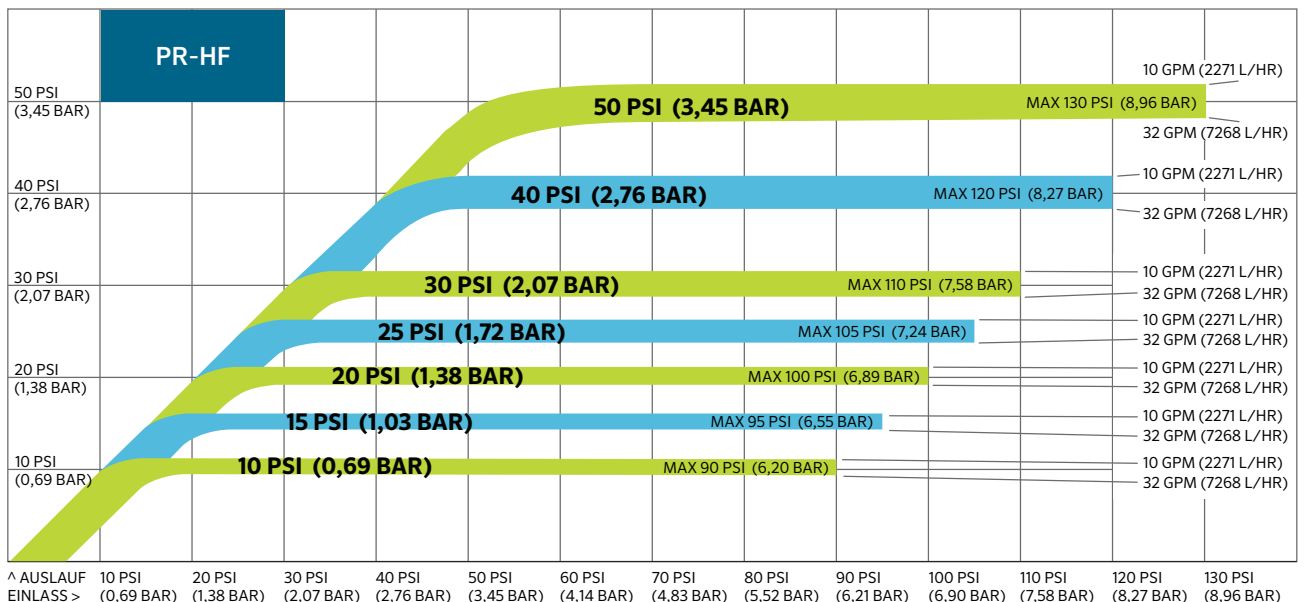

Jeder Druckregler ist für den Betrieb bei einem minimalen und maximalen Eingangsdruck und einem vorgegebenen Durchflussbereich ausgelegt. Diese Leistungskurve des Druckreglers veranschaulicht, wie sich die Leistung des PR-HF innerhalb der verschiedenen Eingangsdrücke und Durchflüsse verhält.

Die Y-Achse zeigt den Ausgangsdruck und die X-Achse den Eingangsdruck an. In dieser Tabelle zeigt das Band für das Modell mit 2,07 bar (30 psi) die Leistung bei verschiedenen Durchflussmengen. Bei der niedrigsten Durchflussmenge (10 gpm oder 2271 L/hr) hält der Regler einen tatsächlichen Ausgangsdruck von etwas mehr als 2,07 bar (30 psi) aufrecht. Bei der höchsten Durchflussmenge (32 gpm oder 7268 L/hr) ist der tatsächliche Ausgangsdruck dagegen etwas niedriger als 2,07 bar (30 psi).*

*Quelle: Rogers, Shaw, Pragada und Alam, 2010.



PRU DRUCKREGLER „ULTRA“



Der Senninger PRU (Pressure Regulator Ultra) wurde für höhere Durchflussmengen entwickelt. Seine 2-Zoll-Ein- und -Auslassgröße macht ihn zu einer idealen Option für die präzise Steuerung des Drucks von Zonen- und Einzelregnern. Seine kompakte Größe passt in eine Ventilbox.

Produktspezifikationen	
Durchfluss	20 - 100 gpm (4542 - 22713 L/hr)
Druck	10 - 60 psi (0,69 - 4,14 bar)

EIGENSCHAFTEN

- Hält einen konstanten voreingestellten Ausgangsdruck aufrecht und verarbeitet gleichzeitig unterschiedliche Eingangsdrukke
- Einlassgrößen: 2" NPT-Innengewinde und 2" Schlauch mit Innengewinde
- Auslassgröße: 2" NPT-Innengewinde und 2" Schlauch mit Innengewinde
- Verfügbare Modelle: 10 psi (0,69 bar), 15 psi (1,03 bar), 20 psi (1,38 bar), 25 psi (1,72 bar), 30 psi (2,07 bar), 40 psi (2,76 bar) und 50 psi (3,45 bar)
- Sehr geringe Hysterese- und Reibungsverluste
- Druckgeprüft auf Genauigkeit
- Zwei Jahre Garantie auf Material, Verarbeitung und Leistung

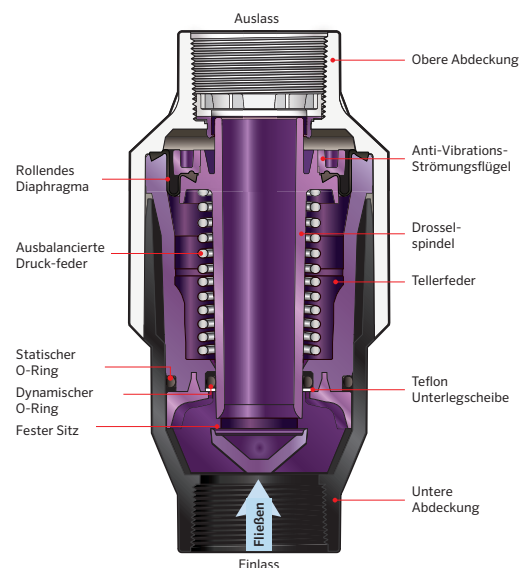

PRU DRUCKREGLER „ULTRA“

PRU MODELLE	Beschreibung	Voreingestellter Ausgangsdruck	Maximaler Eingangsdruck	Durchflussbereich
PRU108F8F	10 psi, Einlass 2" F NPT, Auslass 2" F NPT	10 psi (0,69 bar)	90 psi (6,20 bar)	20 - 100 gpm (4542 - 22713 L/hr)
PRU158F8F	15 psi, Einlass 2" F NPT, Auslass 2" F NPT	15 psi (1,03 bar)	95 psi (6,55 bar)	20 - 100 gpm (4542 - 22713 L/hr)
PRU208F8F	20 psi, Einlass 2" F NPT, Auslass 2" F NPT	20 psi (1,38 bar)	100 psi (6,89 bar)	20 - 100 gpm (4542 - 22713 L/hr)
PRU258F8F	25 psi, Einlass 2" F NPT, Auslass 2" F NPT	25 psi (1,72 bar)	105 psi (7,24 bar)	20 - 100 gpm (4542 - 22713 L/hr)
PRU308F8F	30 psi, Einlass 2" F NPT, Auslass 2" F NPT	30 psi (2,07 bar)	110 psi (7,58 bar)	20 - 100 gpm (4542 - 22713 L/hr)
PRU408F8F	40 psi, Einlass 2" F NPT, Auslass 2" F NPT	40 psi (2,76 bar)	120 psi (8,27 bar)	20 - 100 gpm (4542 - 22713 L/hr)
PRU508F8F	50 psi, Einlass 2" F NPT, Auslass 2" F NPT	50 psi (3,45 bar)	130 psi (8,96 bar)	20 - 100 gpm (4542 - 22713 L/hr)
PRU608F8F	60 psi, Einlass 2" F NPT, Auslass 2" F NPT	60 psi (4,14 bar)	140 psi (9,65 bar)	20 - 100 gpm (4542 - 22713 L/hr)

Für das Modell 2" F BSPT x 2" F BSPT Schlauchanschluss verwenden Sie diese Teilenummer und ersetzen Sie xx durch den voreingestellten Ausgangsdruck oben – PRUxx8FB8FBV

Der Druckregler muss den vorgegebenen Druck aufrechterhalten, vorausgesetzt, dass der Eingangsdruck mindestens 0,34 bar (5 psi) über dem erwarteten Ausgangsdruck liegt, jedoch den maximalen Eingangsdruck, wie in dieser Tabelle angegeben, nicht überschreitet.

Druckregler sollten immer nach allen Absperrventilen eingebaut werden.

Nur für die Verwendung im Freien empfohlen. Nicht NSF-zertifiziert.

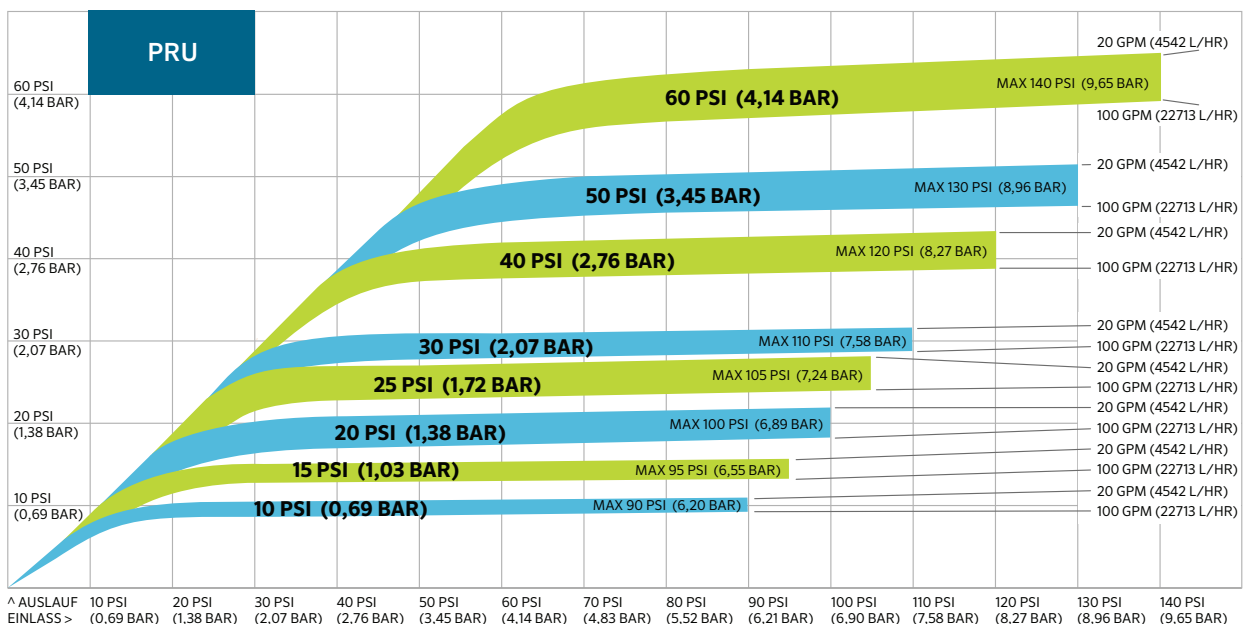

Jeder Druckregler ist für den Betrieb bei einem minimalen und maximalen Eingangsdruck und einem vorgegebenen Durchflussbereich ausgelegt. Diese Leistungskurve des Druckreglers veranschaulicht, wie sich die Leistung des PRU innerhalb der verschiedenen Eingangsdrücke und Durchflüsse verhält.

Die Y-Achse zeigt den Ausgangsdruck und die X-Achse den Eingangsdruck an. In dieser Tabelle zeigt das Band für das Modell mit 2,07 bar (30 psi) die Leistung bei verschiedenen Durchflussmengen. Bei der niedrigsten Durchflussmenge (20 gpm oder 4542 L/hr) hält der Regler einen tatsächlichen Ausgangsdruck von etwas mehr als 2,07 bar (30 psi) aufrecht. Bei der höchsten Durchflussmenge (100 gpm oder 22713 L/hr) ist der tatsächliche Ausgangsdruck dagegen etwas niedriger als 2,07 bar (30 psi).*

*Quelle: Rogers, Shaw, Pragada und Alam, 2010.



PRLV DRUCKREGEL-GRENZVENTIL



Das Senninger PRLV (Pressure Regulating Limit Valve) wurde entwickelt, um anstelle eines Standard-Wasserdruckreglers zur Begrenzung des statischen Wasserdrucks (ohne Durchfluss) eingesetzt zu werden, wenn ein Absperrventil hinter dem Regelpunkt verwendet wird.

Produktspezifikationen	
Durchfluss	bis zu 18 gpm (bis zu 4088 L/hr)
Druck	10 - 60 psi (0,69 - 4,14 bar)

EIGENSCHAFTEN

- Begrenzung des nachgeschalteten Drucks auf nicht mehr als 15 psi (1,03 bar) über dem geregelten Nenndruck unter statischen Bedingungen (ohne Durchfluss)
- Einlassgrößen: 3/4" NPT-Innengewinde und 1" NPT-Innengewinde
- Auslassgröße: 3/4" NPT-Innengewinde und 1" NPT-Innengewinde
- Verfügbare Modelle: 10 psi (0,69 bar), 15 psi (1,03 bar), 20 psi (1,38 bar), 30 psi (2,07 bar), 40 psi (2,76 bar) und 50 psi (3,45 bar)
- Sehr geringe Hysterese- und Reibungsverluste
- Druckgeprüft auf Genauigkeit
- Ein Jahr Garantie auf Material, Verarbeitung und Leistung

DESIGNHINWEISE

Da das Druckbegrenzungsventil für den Betrieb mit sauberem Wasser ausgelegt ist, wird die Verwendung eines Filters vor allen PRLVs empfohlen. Die Filter sollten aus 100-Netz oder feinerem Gewebe bestehen und einen Durchfluss von bis zu 15 gpm (3407 L/hr) bei einem internen Reibungsverlust von nicht mehr als 0,34 bar (5 psi) ermöglichen.

Wenn alle Absperrventile vor dem Regulierungspunkt liegen, wird die Verwendung eines Senninger Druckreglers anstelle eines PRLV empfohlen.

WARNUNG:

Das druckregulierende Begrenzungsventil darf NICHT DEMONTIERT werden. Jedes PRLV enthält eine komprimierte Feder, die Verletzungen verursachen kann, wenn sie sich löst. Bitte lassen Sie die PRLV-Ventile vom Händler zur Reparatur ins Werk senden.

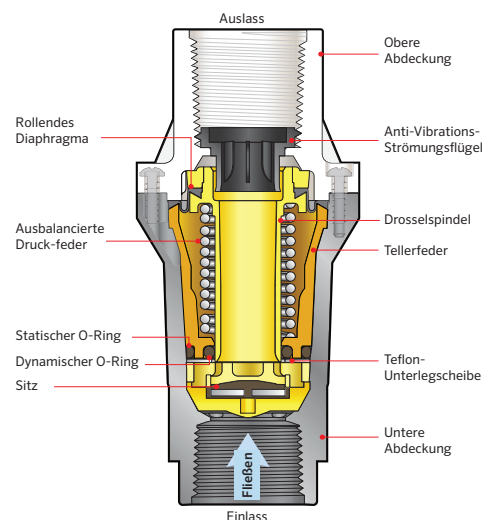

PRLV DRUCKREGULIERENDES BEGRENZUNGSVENTIL

PRLV MODELLE	Beschreibung	Voreingestellter Ausgangsdruck	Maximaler Eingangsdruck	Durchflussbereich
PRLV10MF3F3FV	10 psi, Einlass 3/4" F NPT, Auslass 3/4" F NPT	10 psi (0,69 bar)	125 psi (8,62 bar)	bis zu 18 gpm (bis zu 4088 L/hr)
PRLV15MF3F3FV	15 psi, Einlass 3/4" F NPT, Auslass 3/4" F NPT	15 psi (1,03 bar)	125 psi (8,62 bar)	bis zu 18 gpm (bis zu 4088 L/hr)
PRLV20MF3F3FV	20 psi, Einlass 3/4" F NPT, Auslass 3/4" F NPT	20 psi (1,38 bar)	125 psi (8,62 bar)	bis zu 18 gpm (bis zu 4088 L/hr)
PRLV30MF3F3FV	30 psi, Einlass 3/4" F NPT, Auslass 3/4" F NPT	30 psi (2,07 bar)	125 psi (8,62 bar)	bis zu 18 gpm (bis zu 4088 L/hr)
PRLV40MF3F3FV	40 psi, Einlass 3/4" F NPT, Auslass 3/4" F NPT	40 psi (2,76 bar)	125 psi (8,62 bar)	bis zu 18 gpm (bis zu 4088 L/hr)
PRLV50MF3F3FV	50 psi, Einlass 3/4" F NPT, Auslass 3/4" F NPT	50 psi (3,45 bar)	125 psi (8,62 bar)	bis zu 18 gpm (bis zu 4088 L/hr)
PRLV60MF3F3FV	60 psi, Einlass 3/4" F NPT, Auslass 3/4" F NPT	60 psi (4,14 bar)	125 psi (8,62 bar)	bis zu 18 gpm (bis zu 4088 L/hr)

Für das Modell 1" F NPT x 1" F NPT Schlauchanschluss verwenden Sie diese Teilenummer und ersetzen Sie xx durch den voreingestellten Ausgangsdruck oben - **PRLVxxMF4F4FV**

Das PRLV begrenzt den Druck des nachgeschalteten Drucks auf nicht mehr als 1,03 bar (15 psi) über dem geregelten Nennndruck unter statischen Bedingungen (ohne Durchfluss).

Nur für die Verwendung im Freien empfohlen. Nicht NSF-zertifiziert.

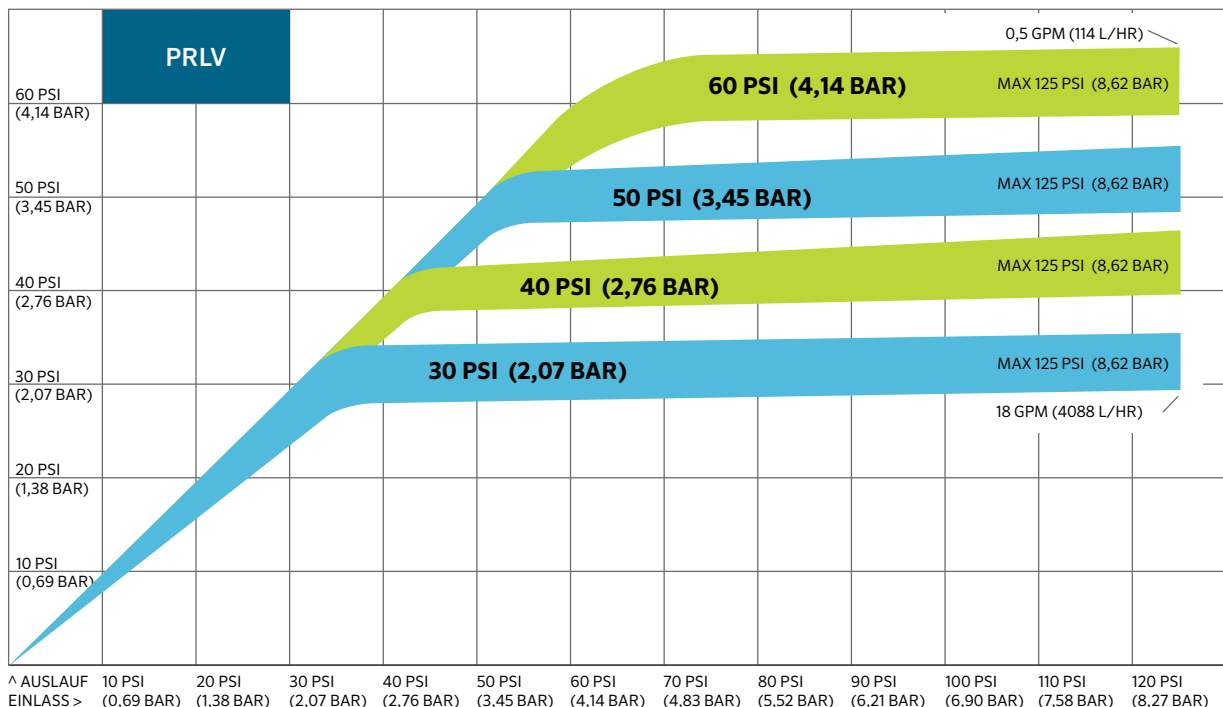

Jedes druckregulierende Begrenzungsventil ist für den Betrieb bei einem minimalen und maximalen Eingangsdruck und einem vorgegebenen Durchflussbereich ausgelegt. Diese Leistungskurve veranschaulicht, wie sich die Leistung des PRLV innerhalb der verschiedenen Eingangsdrücke und Durchflüsse verhält.

Die Y-Achse zeigt den Ausgangsdruck und die X-Achse den Eingangsdruck an. In dieser Tabelle zeigt das Band für das Modell mit 2,07 bar (30 psi) die Leistung bei verschiedenen Durchflussmengen. Bei der niedrigsten Durchflussmenge (0,5 gpm oder 114 L/hr) hält der Regler einen tatsächlichen Ausgangsdruck von etwas mehr als 2,07 bar (30 psi) aufrecht. Bei der höchsten Durchflussmenge (18 gpm oder 4088 L/hr) ist der tatsächliche Ausgangsdruck dagegen etwas niedriger als 2,07 bar (30 psi).*

*Quelle: Rogers, Shaw, Pragada und Alam, 2010.



PRXF-LV DRUCKREGULIERENDES BEGRENZUNGSVENTIL FÜR ERWEITERTEN DURCHFLUSS



Das Senninger PRXF-LV (Druckregulierendes Begrenzungsventil für erweiterten Durchfluss) wurde entwickelt, um anstelle eines Standard-Wasserdruckreglers zur Begrenzung des statischen Wasserdrucks (ohne Durchfluss) eingesetzt zu werden, wenn ein Absperrventil hinter dem Regelpunkt verwendet wird.

Produktspezifikationen	
Durchfluss	bis zu 75 gpm (bis zu 17034 L/hr)
Druck	20 - 60 psi (1,38 - 4,14 bar)

EIGENSCHAFTEN

- Begrenzung des nachgeschalteten Drucks auf nicht mehr als 15 psi (1,03 bar) über dem geregelten Nenndruck unter statischen Bedingungen (ohne Durchfluss)
- Einlassgröße: 3" NPT-Innengewinde
- Auslassgröße: 3" NPT-Innengewinde
- Verfügbare Modelle: 20 psi (1,38 bar), 30 psi (2,07 bar), 40 psi (2,76 bar), 50 psi (3,45 bar) und 60 psi (4,14 bar)
- Sehr geringe Hysterese- und Reibungsverluste
- Druckgeprüft auf Genauigkeit
- Ein Jahr Garantie auf Material, Verarbeitung und Leistung

WARNUNG:

Das Druckregulierungsventil mit erweiterter Durchflussbegrenzung und die internen PRLV-Einheiten DÜRFEN NICHT DEMONTIERT werden. Jedes interne PRLV enthält eine komprimierte Feder, die Verletzungen verursachen kann, wenn sie sich löst. Bitte lassen Sie die PRXF-LV-Ventile vom Händler zur Reparatur ins Werk senden.

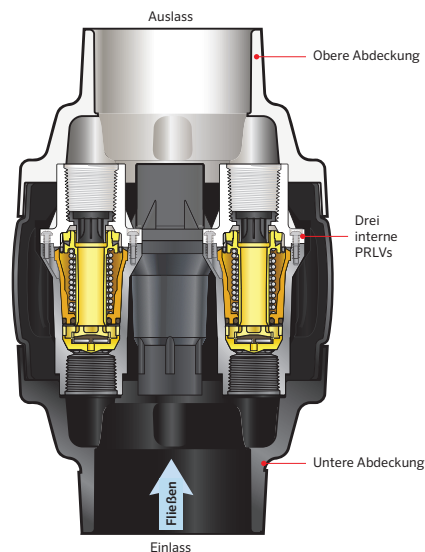

PRXF-LV DRUCKREGULIERENDES BEGRENZUNGSVENTIL FÜR ERWEITERTEN DURCHFLUSS

PRXF-LV MODELLE	Beschreibung	Voreingestellter Ausgangsdruck	Maximaler Eingangsdruck	Durchflussbereich
PRXF20LV3FS3FS	20 psi, Einlass 3" F Klebemuffe, Auslass 3" F Klebemuffe	20 psi (1,38 bar)	125 psi (8,62 bar)	bis zu 75 gpm (bis zu 17034 L/hr)
PRXF30LV3FS3FS	30 psi, Einlass 3" F Klebemuffe, Auslass 3" F Klebemuffe	30 psi (2,07 bar)	125 psi (8,62 bar)	bis zu 75 gpm (bis zu 17034 L/hr)
PRXF40LV3FS3FS	40 psi, Einlass 3" F Klebemuffe, Auslass 3" F Klebemuffe	40 psi (2,76 bar)	125 psi (8,62 bar)	bis zu 75 gpm (bis zu 17034 L/hr)
PRXF50LV3FS3FS	50 psi, Einlass 3" F Klebemuffe, Auslass 3" F Klebemuffe	50 psi (3,45 bar)	125 psi (8,62 bar)	bis zu 75 gpm (bis zu 17034 L/hr)
PRXF60LV3FS3FS	60 psi, Einlass 3" F Klebemuffe, Auslass 3" F Klebemuffe	60 psi (4,14 bar)	125 psi (8,62 bar)	bis zu 75 gpm (bis zu 17034 L/hr)

Der PRXF-LV begrenzt den Druck nach dem Ventil auf maximal 1,03 bar (15 psi) über dem geregelten Druck bei statischen Bedingungen (ohne Durchfluss).

Nur für die Verwendung im Freien empfohlen. Nicht NSF-zertifiziert.

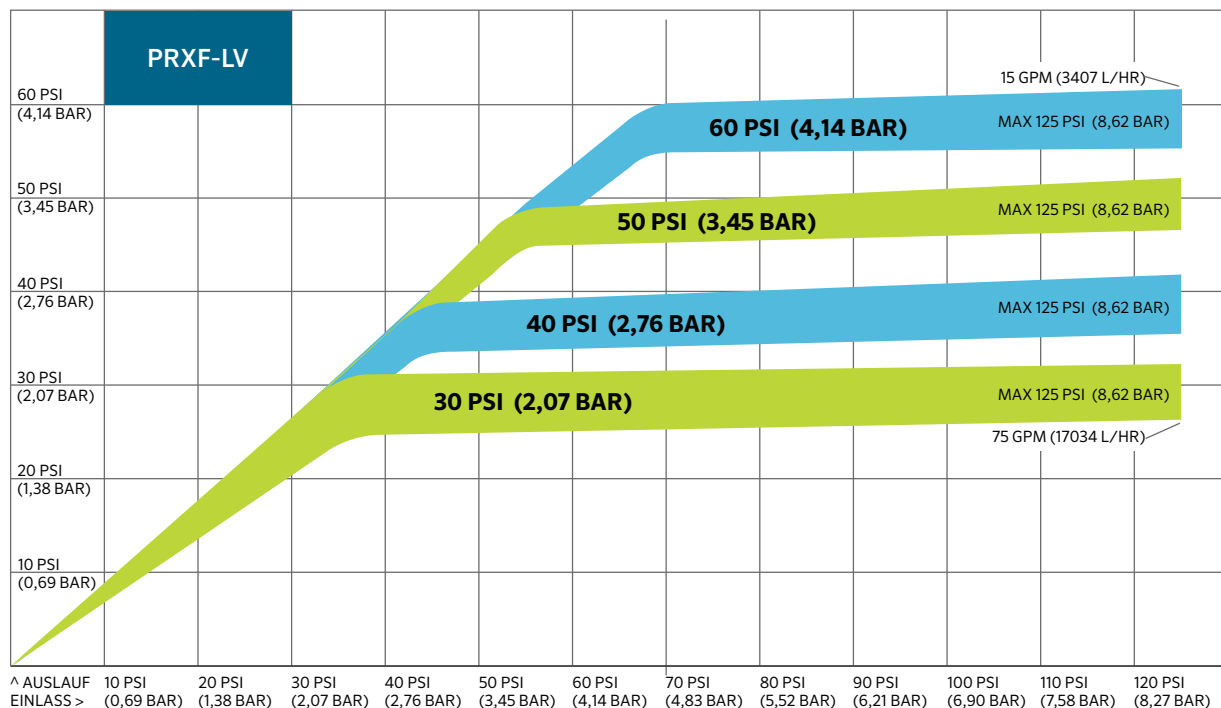

Jedes druckregulierende erweiterte Durchflussbegrenzungsventil ist für den Betrieb bei einem minimalen und maximalen Eingangsdruck und einem vorgegebenen Durchflussbereich ausgelegt. Diese Leistungskurve zeigt, wie der PRXF-LV innerhalb der verschiedenen Eingangsdrücke und -durchflüsse arbeitet.

Die Y-Achse zeigt den Ausgangsdruck und die X-Achse den Eingangsdruck an. In dieser Tabelle zeigt das Band für das Modell mit 2,07 bar (30 psi) die Leistung bei verschiedenen Durchflussmengen. Bei der niedrigsten Durchflussmenge (15 gpm oder 3407 L/hr) hält der Regler einen tatsächlichen Ausgangsdruck von etwas mehr als 2,07 bar (30 psi) aufrecht. Bei der höchsten Durchflussmenge (75 gpm oder 17034 L/hr) ist der tatsächliche Ausgangsdruck dagegen etwas niedriger als 2,07 bar (30 psi).*

*Quelle: Rogers, Shaw, Pragada und Alam, 2010.



Durch Senningers Engagement für erstklassige Produkte, lokalen Support und technisches Know-how ist sichergestellt, dass wir heute die effizientesten und zuverlässigsten landwirtschaftlichen Bewässerungslösungen der Welt anbieten können.

A handwritten signature in white ink, reading 'Steve Abernethy', is centered on the page.

Steve Abernethy, Präsident von Senninger Irrigation